

# ВЕШАЛКА КОСТЮМНАЯ

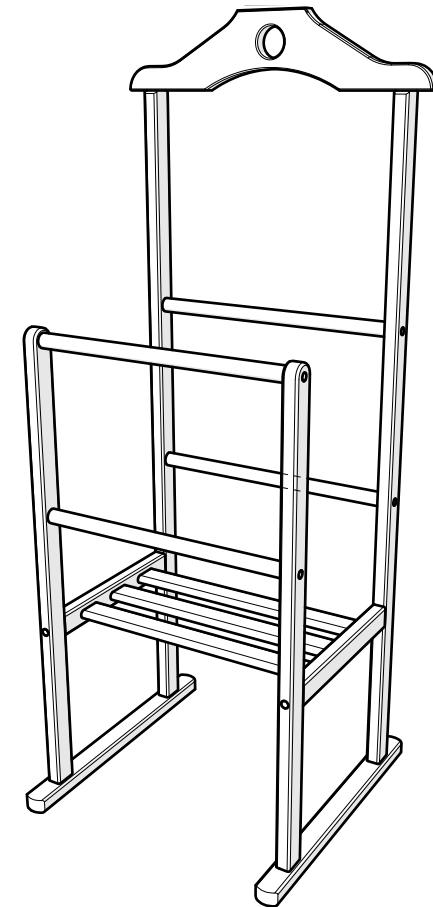
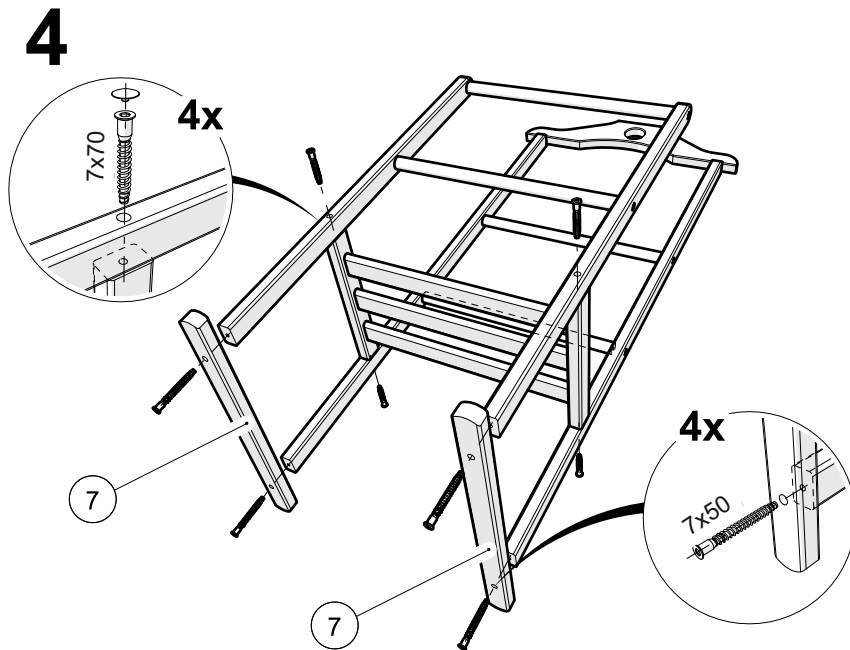
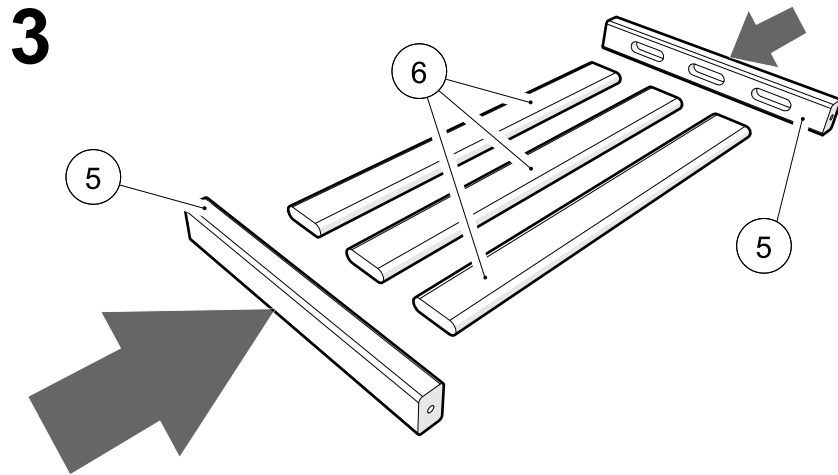

ЕАЭС N RU Д-RU.РА08.В.38822/23 от 06.10.2023 по 05.10.2028

8 800 250 70 81

Телефон горячей линии для обращений

**Производитель: ООО «Меган».** Юридический адрес: РТ г. Зеленодольск ул. Фабричная 1  
 Гарантийный срок - 24 месяца. Срок службы – 7 лет. Сделано в России. Материал: Массив березы.

**Инструкция по сборке вешалки напольной**

**Этап 1.** Соедините первую раму как показано на рис 1. используя стойки № 1 (2шт) и круглую деталь № 2 (2шт). Используйте евровинт 7\*50 (4шт) до конца не затягивая.

**Этап 2.** Соедините вторую раму как показано на рис 2. используя стойки № 3 (2шт) и круглую деталь № 2 (2шт). Используйте евровинт 7\*50 (4шт) до конца не затягивая. Установите плечик №4 (1шт) вверх данной рамы, используя евровинт 7\*70 (2шт).

**Этап 3.** Соедините полку как показано на рис 3. используя царги № 5 (2шт) и рейку № 6 (3шт). Добейтесь более плотного соединения.

**Этап 4.** Соедините собранную полку к ранее собранным рамам используя евровинт 7\*70 (4шт). Прикрутите основание №7 (2шт) к рамам, используя евровинт 7\*50 (4шт).

**\*ОБРАТИТЕ ВНИМАНИЕ:** при сборке не затягивайте боковые винты до конца. Выставьте вешалку на ровную поверхность, добейтесь его устойчивого положения (ослабляя и подтягивая необходимые винты, придавливая сверху). Только после этого затяните винты и установите фетровые накладки!

\*Фетровые накладки поставляются на усмотрение производителя.

**ПРАВИЛА ЭКСПЛУАТАЦИИ**

Мебель должна храниться и эксплуатироваться в сухих и теплых помещениях, имеющих отопление и вентиляцию, с относительной влажностью, не превышающей 80% и температурой в пределах от +10°С до +40°С. При уходе за каркасом не применяйте абразивные бытовые материалы, а также реактивы, содержащие растворители или ацетон. Перед использованием вешалки, проверить целостность деталей.

