

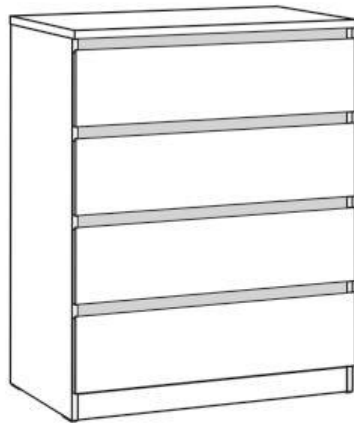

ЗАО "БОРОВИЧИ-МЕБЕЛЬ"  
www.bormebel.com

## Б 2.06

806 x 1000 x 385



Ведомость деталей.

№	Наименование	Размер	Количество
1	Крышка (3/4)	806x385	1 шт.
2	Щит боковой (3/4)	984x362	2 шт.
3	БР Фасад	800x203	4 шт.
4	Царга	770x64	2 шт.
5	Задняя стенка	946x394	2 шт.
6	Планка	770x64	4 шт.
7	Боковая стенка ящика	350x135	8 шт.
8	Задняя стенка ящика	718x135	4 шт.
9	Дно ящика	742x355	4 шт.

Ведомость комплектующих.

1	Шкант $\varnothing 8 \times 30$	2	Шкант $\varnothing 8 \times 30$	3	Стяжка эксцентр.	4	Дюбель	5	Подпятник Н6
 8 шт.		 8 шт.		 32 шт.		 32 шт.		 4 шт.	
6	Направляющие ящика роликовые	7	Винт М6,3x11	8	Саморез 4x16	9	Саморез 4x30		
 4 компл.		 16 шт.		 10 шт.		 16 шт.			
10	Гвоздь	11	Уголок №63	12	Саморез 4x13				
 96 шт.		 2 шт.		 24 шт.					

Направляющие ящика  
находятся в пакете с деталями.

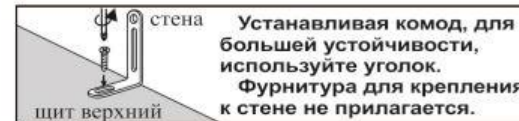

1

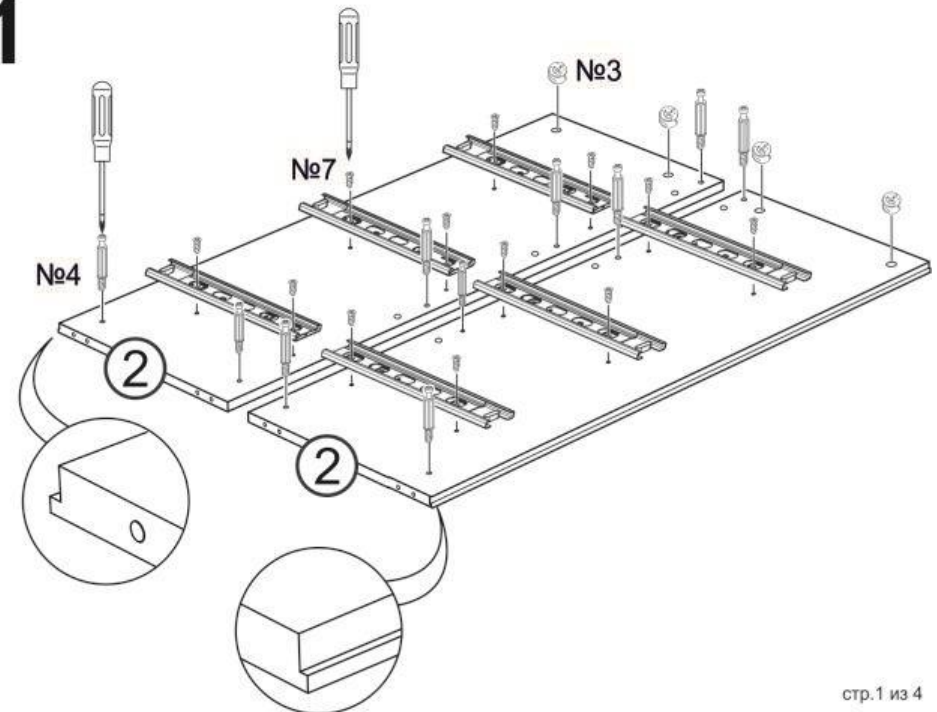

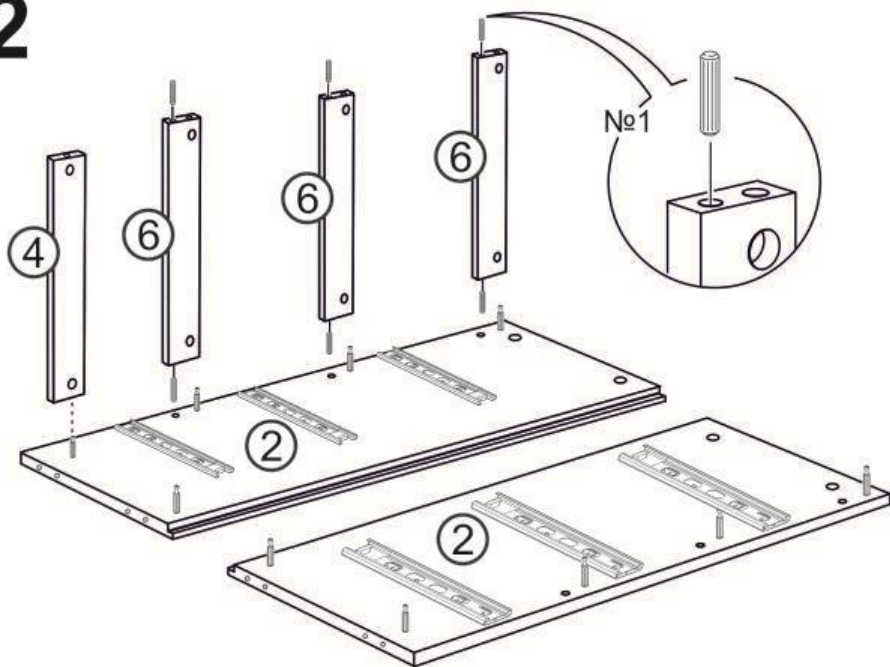
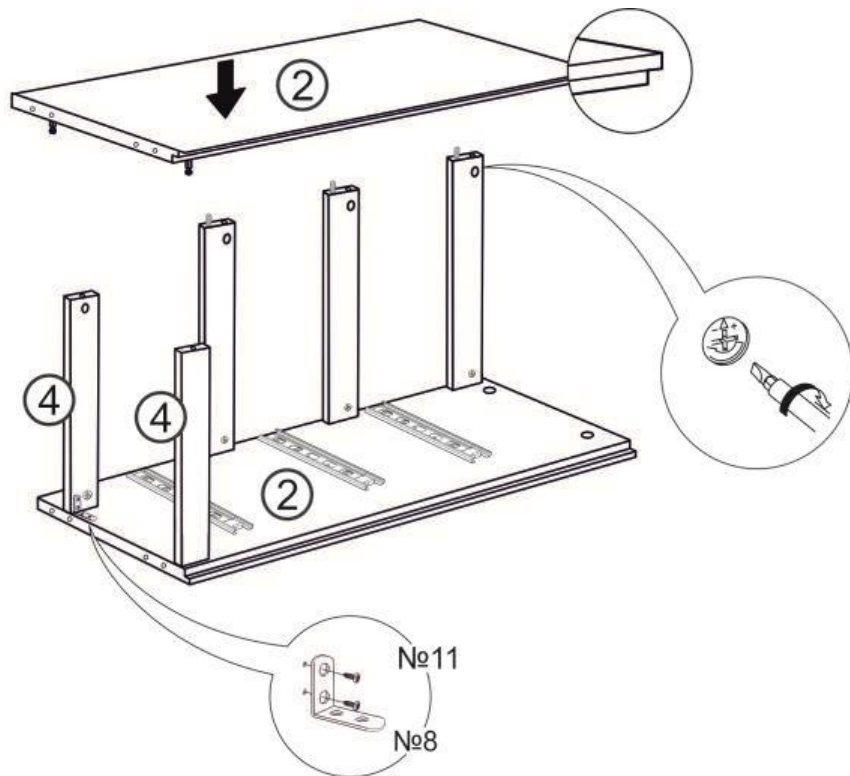
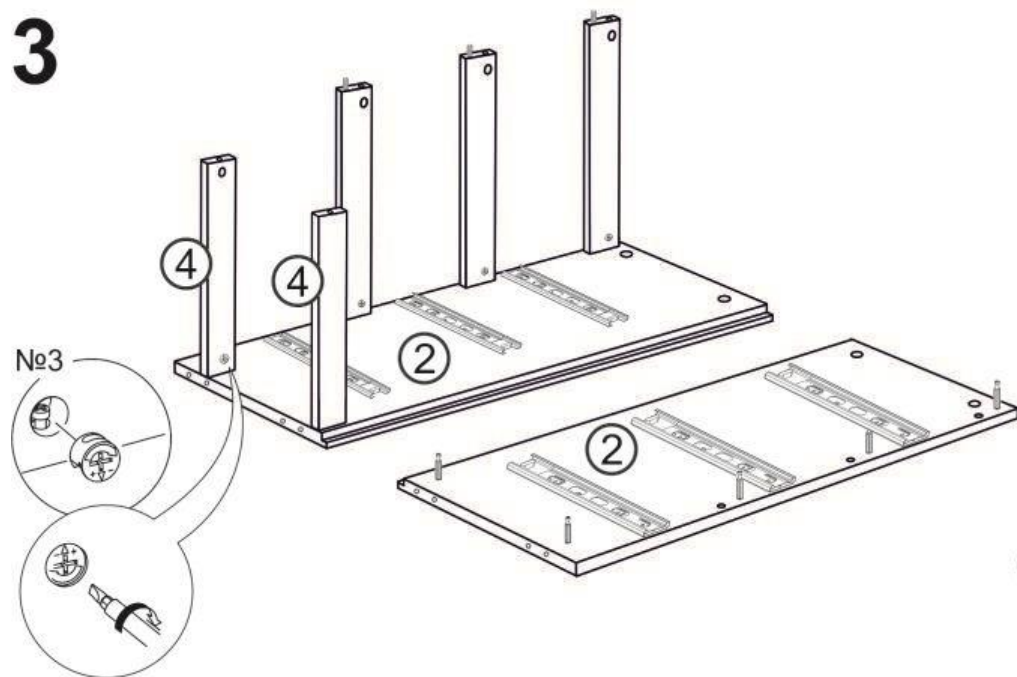
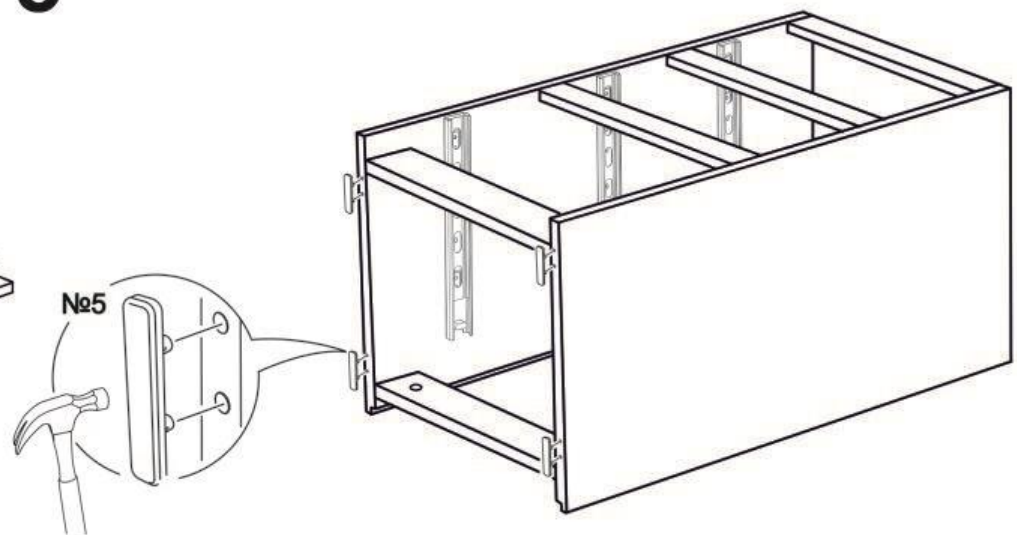
**2****4****3****5**

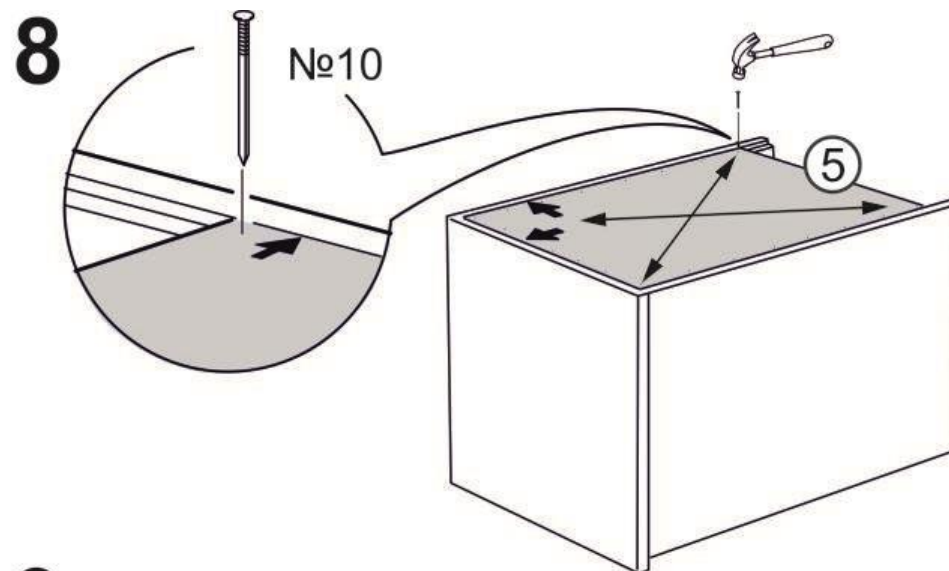
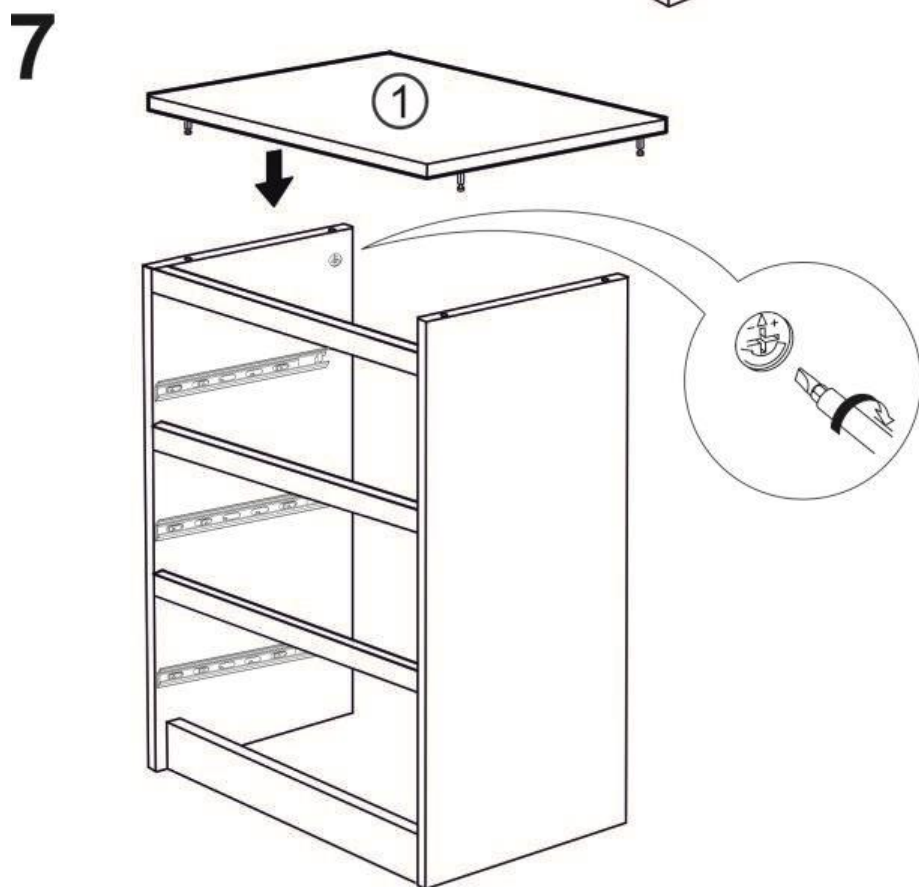
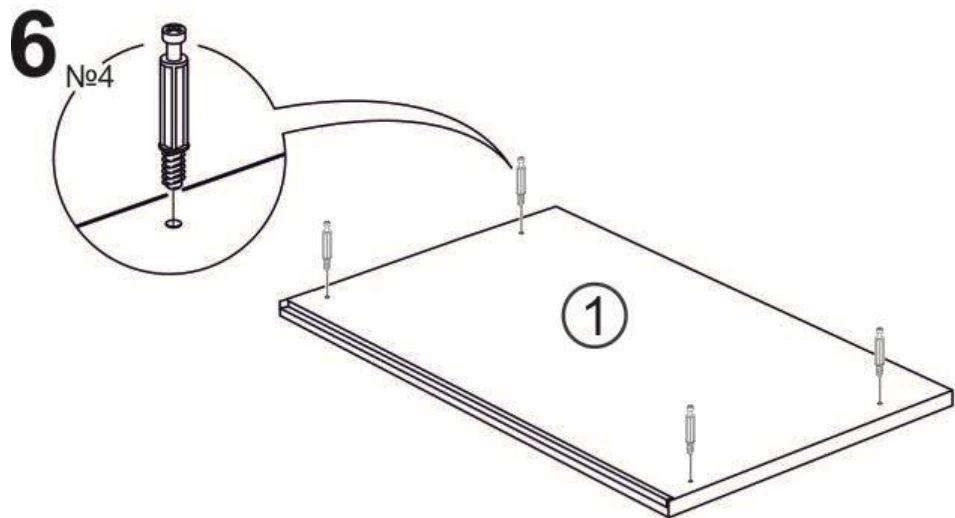

**9**

После регулировки необходимо дополнительно зафиксировать ответную часть саморезом 4x13 (№12)

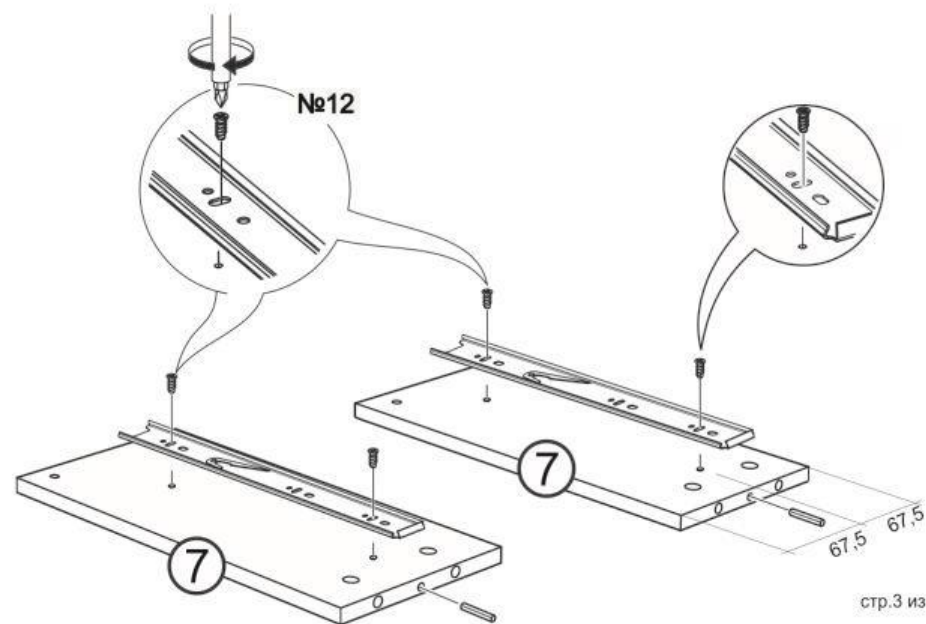

# 10

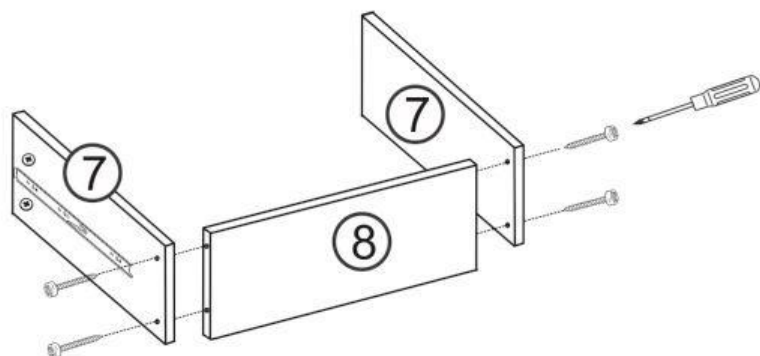

# 12

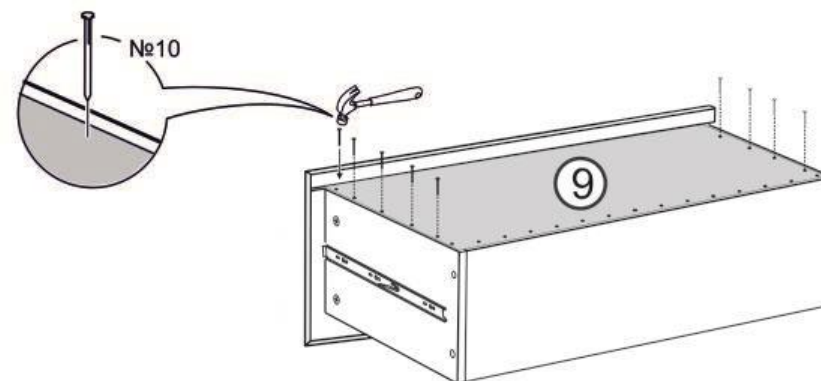

# 11

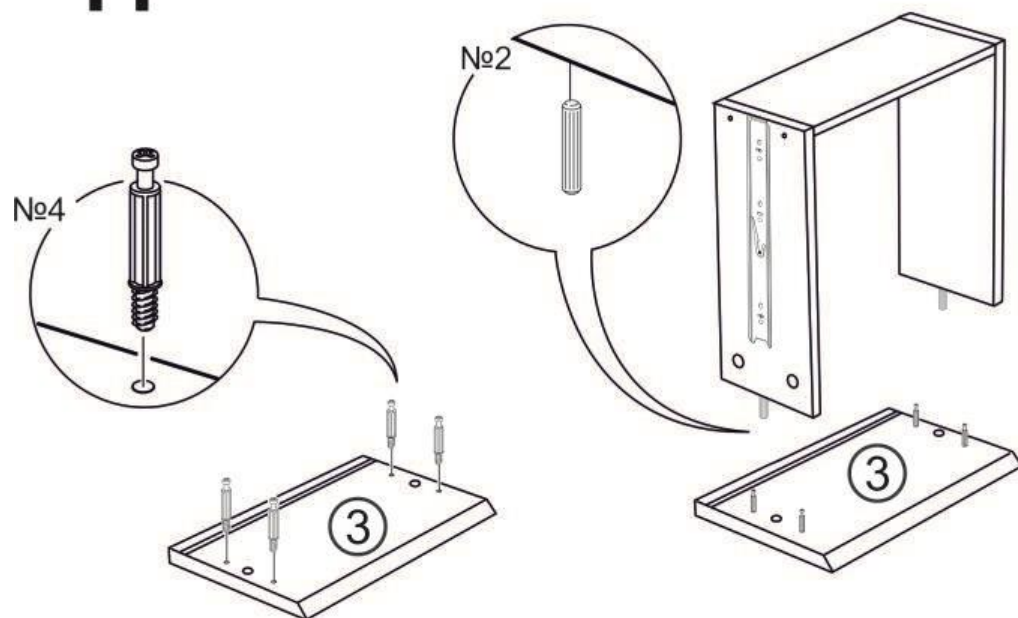

## УСЛОВИЯ ГАРАНТИИ.

Гарантийный срок эксплуатации корпусной мебели - 18 месяцев со дня продажи.

1. Настоящая гарантия действительна при наличии оригинала квитанции о покупке, содержащей дату покупки:

\*ЗАО «Боровичи-Мебель» оставляет за собой право отказа в гарантийном ремонте, если не будет предоставлен вышеуказанный документ или информация будет не полной или не разборчивой. Гарантия недействительна также, если наименование и артикул на изделии удалён, стёрт, изменён или неразборчив.

2. Настоящая гарантия не распространяется на периодическое обслуживание, ремонт или замену деталей в связи с их естественным износом.

3. Изделие снимается с гарантийного обслуживания в следующих случаях:

- \* наличие механических повреждений;
- \* ущерб в результате несоблюдения потребителем правил эксплуатации;
- \* ущерб в результате использования мебели не по назначению;
- \* ущерб в результате умышленных или ошибочных действий потребителя;
- \* ущерб или утеря изделия вследствие обстоятельств непреодолимой силы (стихия, пожар, молния и т.п.), несчастных случаев и т.п.;
- \* ущерб, вызванный попаданием на изделия посторонних предметов, жидкостей;
- \* ущерб в результате внесения изменений в конструкцию изделия;
- \* ущерб в результате транспортировки самовывозом.

4. Настоящая гарантия не ущемляет законных прав потребителя, предоставленных ему действующим законодательством страны и прав потребителя по отношению к дилеру, возникающих из заключённого между ними договора купли-продажи.

5. Сохранность и долговечность мебели в значительной мере зависит от правильного использования и ухода за ней.