

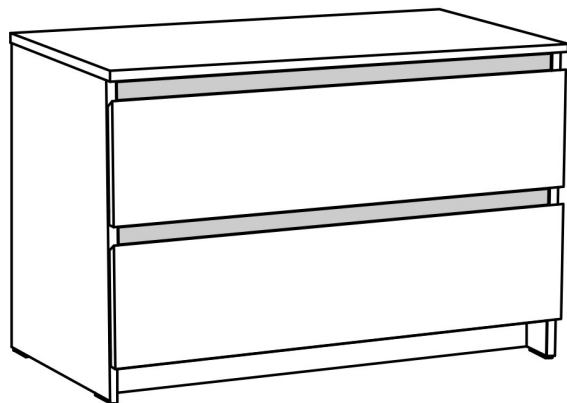

ЗАО "БОРОВИЧИ-МЕБЕЛЬ"
www.bormebel.com

Б 1.022

806 x 550 x 385



Б 1.021

404 x 550 x 385

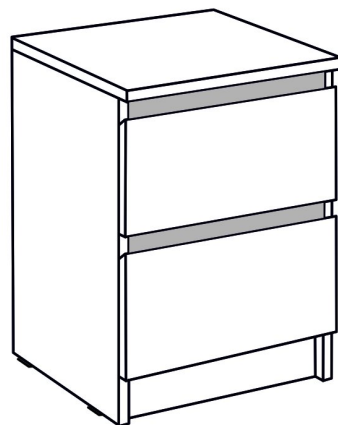

Ведомость деталей.

№	Наименование	Размер Б1.021	Размер Б1.022	Количество
1	Крышка (3/4)	<u>404x385</u>	<u>806x385</u>	1 шт.
2	Щит боковой (3/4)	<u>536x362</u>	<u>536x362</u>	2 шт.
3	БР Фасад	<u>398x203</u>	<u>800x203</u>	2 шт.
4	Царга	368x64	770x64	2 шт.
5	Задняя стенка	500x388	788x250	1 шт.\2шт.
6	Планка	<u>368x64</u>	<u>770x64</u>	2 шт.
7	Боковая стенка ящика	350x135	350x135	4 шт.
8	Задняя стенка ящика	318x135	718x135	2 шт.
9	Дно ящика	342x355	742x355	2 шт.

Ведомость комплектующих.

1	Шкант ø8x30  4 шт.	2	Шкант ø6x30  4 шт.	3	Стяжка эксцентр.  20 шт.	4	Дюбель  20 шт.	5	Подпятник Н6  4 шт.
6	Направляющие ящика роликовые  2 компл.	7	Винт М6,3x11  8 шт.	8	Саморез 4x16  24 шт.	9	Саморез 4x30  8 шт.		
10	Гвоздь  50 шт.	11	Уголок №63  2 шт.	12	Саморез 4x13  12 шт.				

Направляющие ящика
находятся в пакете с деталями.

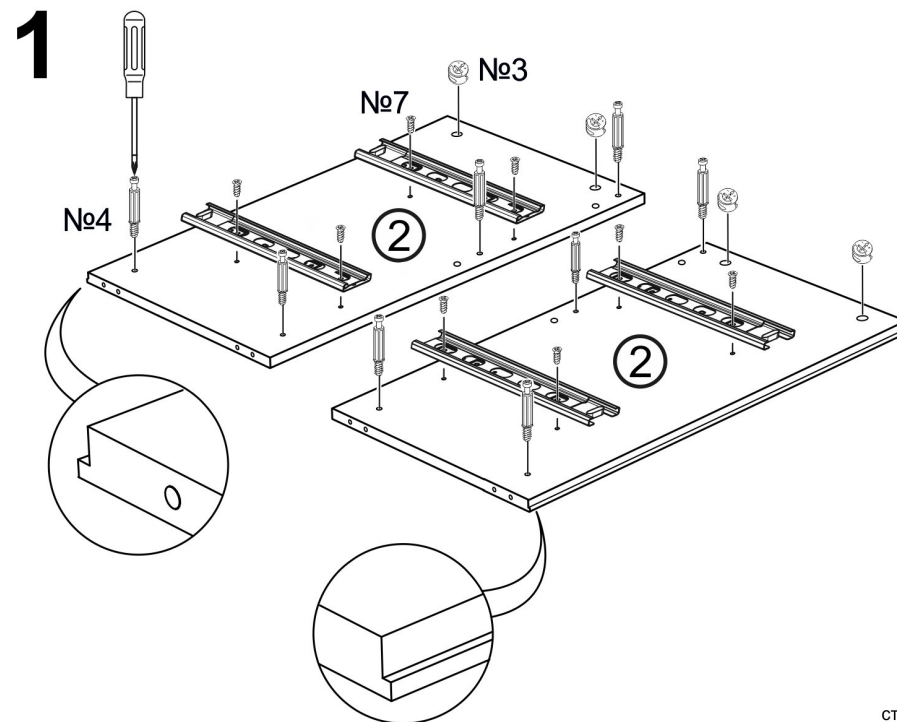

2

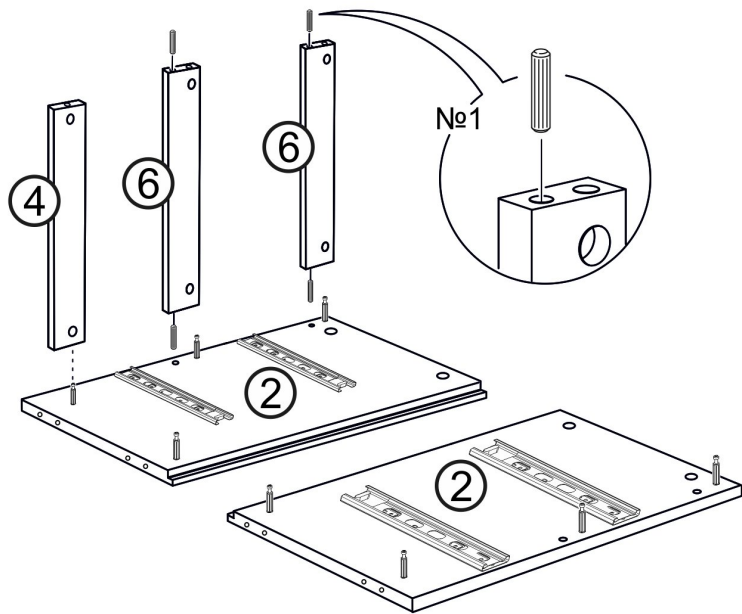

4

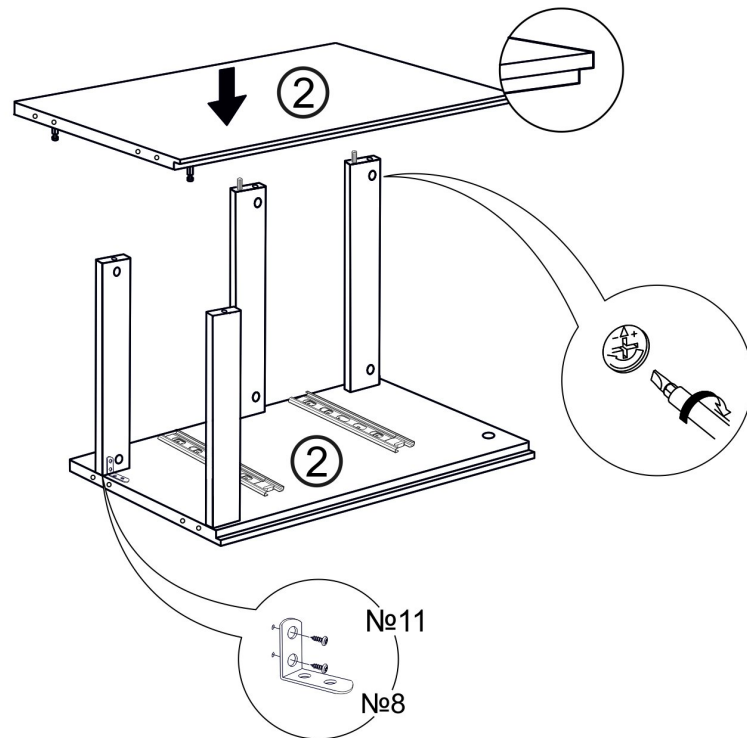

3

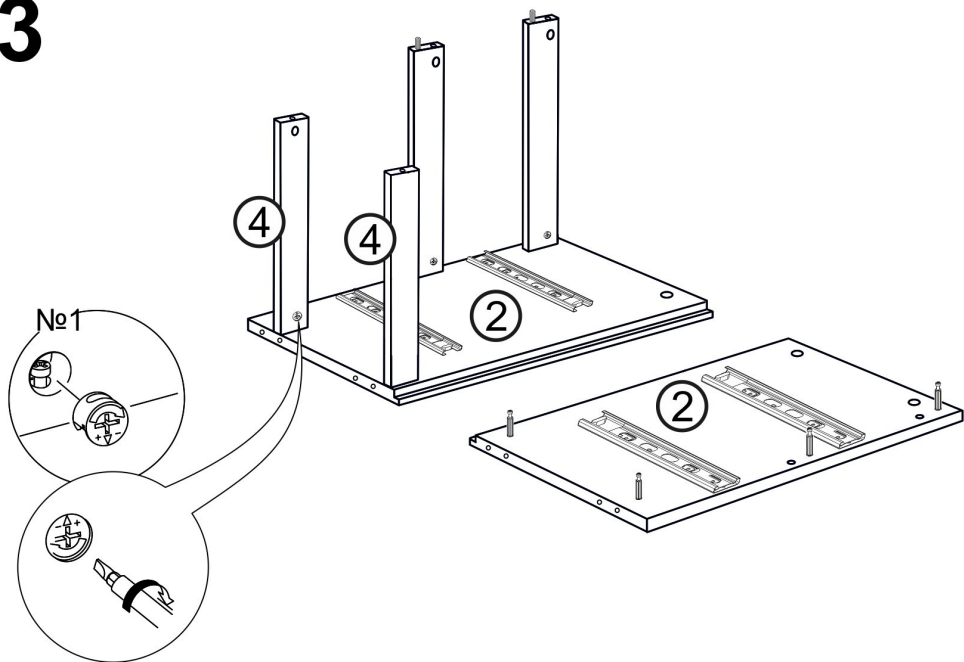

5

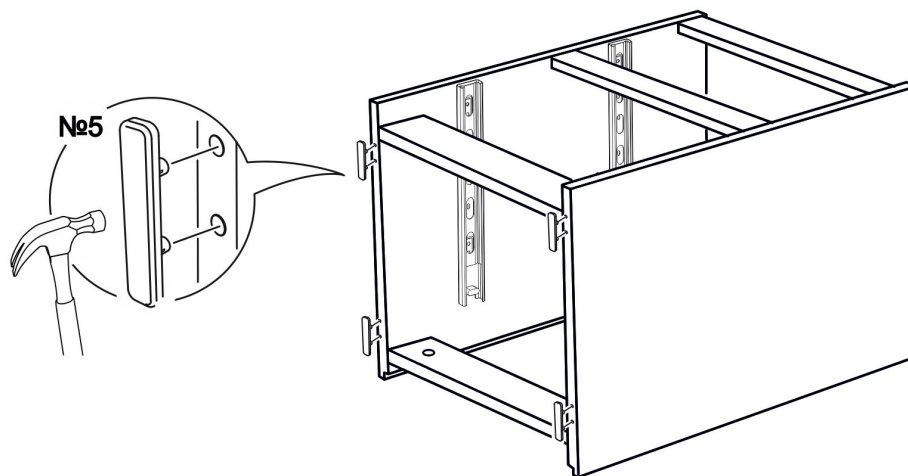

6

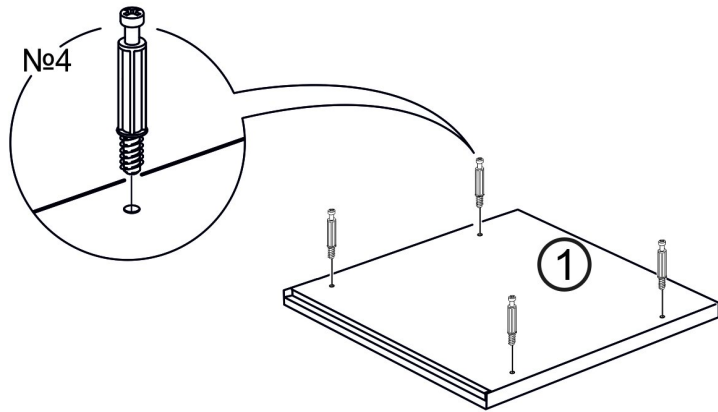

7

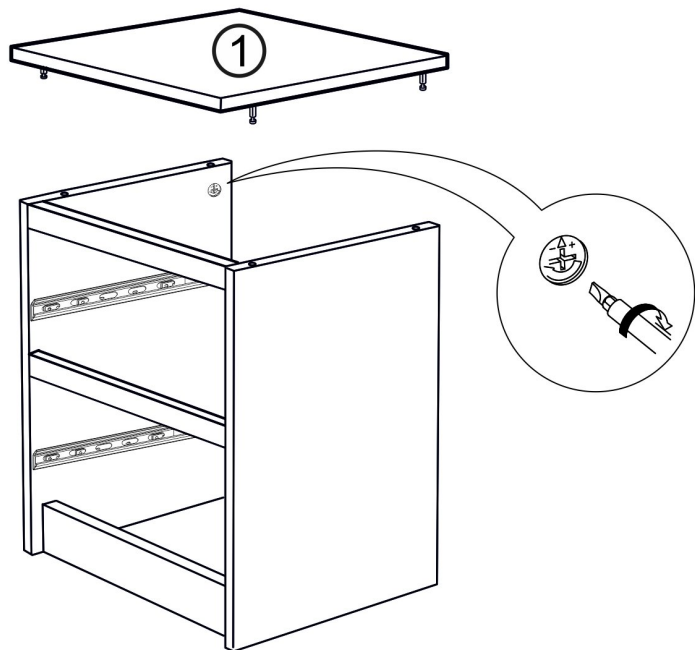

8

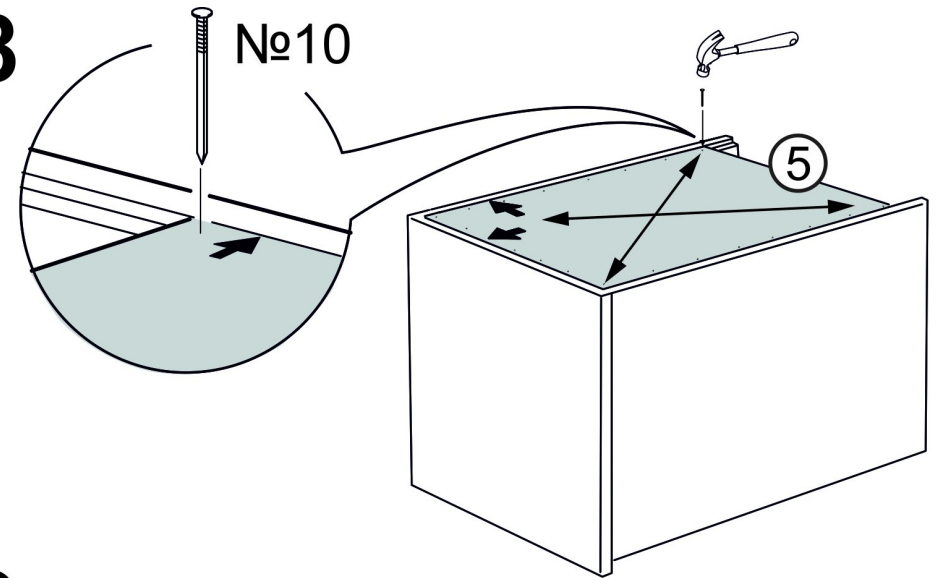

9

После регулировки необходимо дополнительно зафиксировать ответную часть саморезом 4x13 (№12)

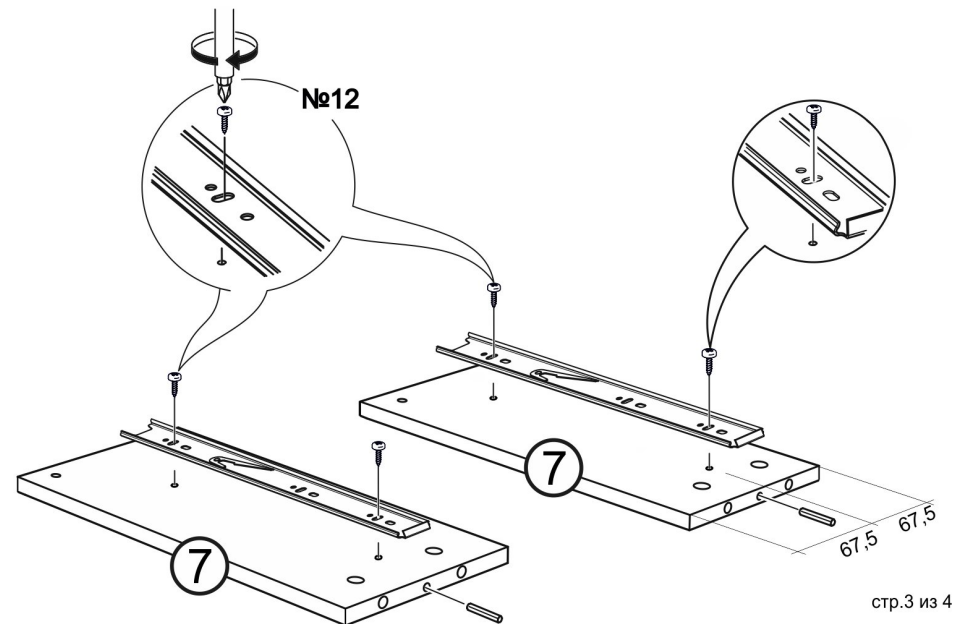

10

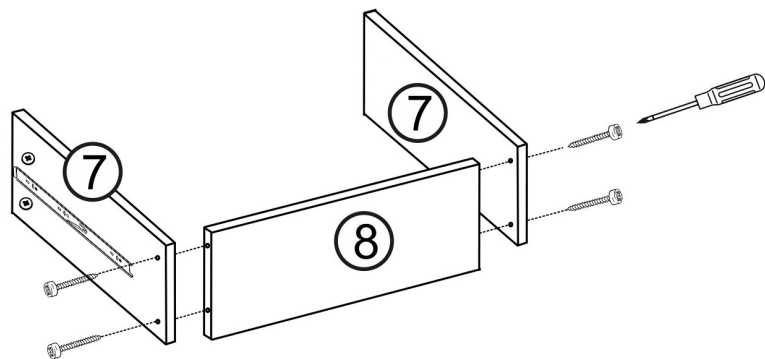

12

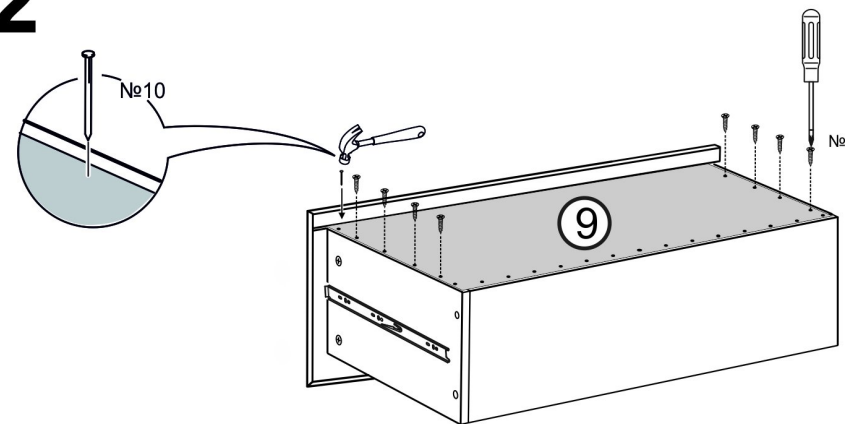

11

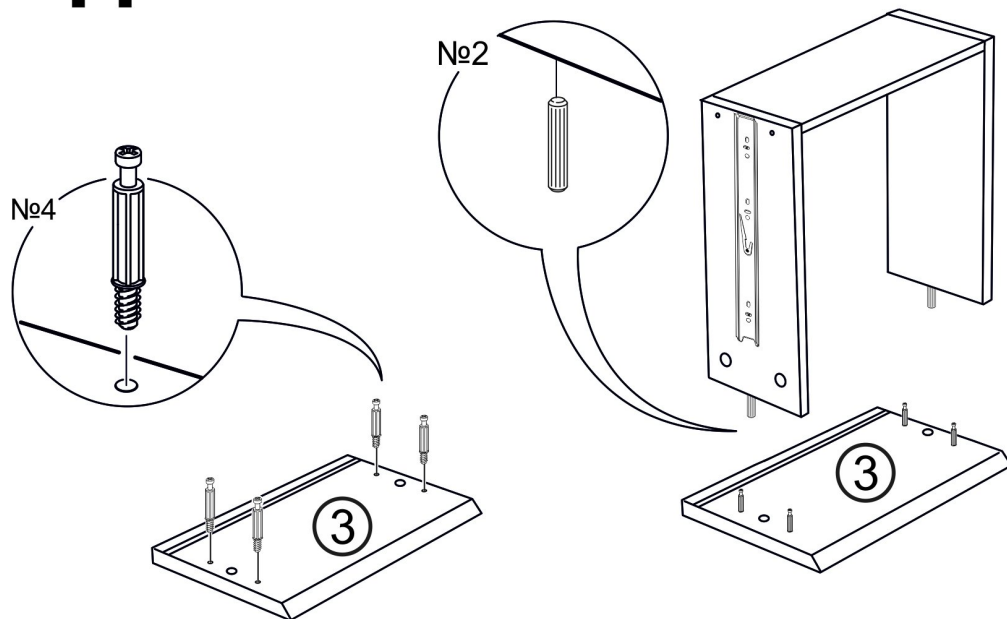

УСЛОВИЯ ГАРАНТИИ.

Гарантийный срок эксплуатации корпусной мебели - 18 месяцев со дня продажи .

1. Настоящая гарантия действительна при наличии оригинала квитанции о покупке, содержащей дату покупки :

*ЗАО «Боровичи-Мебель» оставляет за собой право отказа в гарантийном ремонте, если не будет предоставлен вышеуказанный документ или информация будет не полной или не разборчивой. Гарантия недействительна также, если наименование и артикул на изделии удалён, стёрт, изменён или неразборчив.

2. Настоящая гарантия не распространяется на периодическое обслуживание, ремонт или замену деталей в связи с их естественным износом.

3. Изделие снимается с гарантийного обслуживания в следующих случаях:

- * наличие механических повреждений;
- * ущерб в результате несоблюдения потребителем правил эксплуатации;
- * ущерб в результате использования мебели не по назначению;
- * ущерб в результате умышленных или ошибочных действий потребителя;
- * ущерб или утеря изделия вследствие обстоятельств непреодолимой силы (стихия, пожар, молния и т.п.), несчастных случаев и т.п.;
- * ущерб, вызванный попаданием на изделия посторонних предметов, жидкостей;
- * ущерб в результате внесения изменений в конструкцию изделия;
- * ущерб в результате транспортировки самовывозом.

4. Настоящая гарантия не ущемляет законных прав потребителя, предоставленных ему действующим законодательством страны и прав потребителя по отношению к дилеру, возникающих из заключённого между ними договора купли-продажи.

5. Сохранность и долговечность мебели в значительной мере зависит от правильного использования и ухода за ней.