



ЗАО "БОРОВИЧИ-МЕБЕЛЬ"
Новгородская обл., г.Боровичи, ул.С.Перовской,32
тел./факс (81664) 2-11-64, www.bormebel.com

Инструкция по сборке.

Двухъярусная кровать клик-клак

1150 x 2050 x 1730

(ширина; глубина; высота)



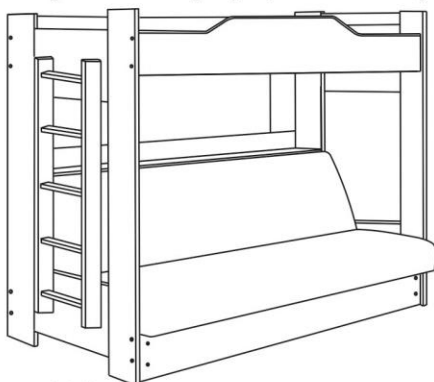









Возможна сборка как на правую, так и на левую сторону.



Внимание! Максимально допустимая нагрузка на верхний ярус кровати не должна превышать



Ведомость комплектующих.

1	Винт М6х60	2	Винт М6х30	3	Гайка-бочонок	4	Стяжка	5	Винт стяжной
									
	24 шт.		4 шт.		24 шт.		16 шт. по 32 шт.		2 компл.
6	Ключ шестигр.	7	Шайба ф6	8	Гайка М6	9	Шкант ф10х45	10	Шкант ф8х30
									
	1 шт.		4 шт.		4 шт.		20 шт.		4 шт.
11	Стяжка 7х50	12	Саморез 4х35	13	Саморез 4х16	14	Наконечник	15	Саморез 3х12
									
	18 шт.		4 шт.		40 шт.		4 шт.		8 шт.
16	Уголок 422	17	Гвоздь	18	Болт М10х40	19	Латодержатель	20	Механизм трансформации
									
	4 шт.		55 шт.		4 шт.		22 шт.		1 компл.

Ведомость деталей

№	Наименование	Кол-во
I	Царга нижняя	2
II	Царга верхняя передняя	1
III	Царга верхняя задняя	1
IV	Полка	1
V	Стенка задняя полки	1
VI	Щит вертикальный	2
VII	Вставка большая (под лестницу)	2
VIII	Вставка большая	2
IX	Вставка малая	1
X	Царга под механизм	2
XI	Стойка боковая	4
XII	Стойка лестницы	2
XIII	Ступень лестницы	5
XIV	Средник	1
XV	Дно ящика	2
XVI	Основание дивана	2
XVII	Ламели	11
XVIII	Матрас скрученный	1
XIX	Чехол	1

Условия гарантии.

Гарантийный срок эксплуатации мебели - 18 месяцев со дня продажи.

1. Настоящая гарантия действительна при наличии оригинала квитанции о покупке, содержащей дату покупки:

*ЗАО "Боровичи-Мебель" оставляет за собой право отказа в гарантийном ремонте, если не будет предоставлен вышеуказанный документ или информация будет не полной или не разборчивой. Гарантия не действительна так же, если наименование и артикул на изделии удалён, стёрт, изменён или не разборчив.

2. Настоящая гарантия не распространяется на периодическое обслуживание, ремонт или замену деталей в связи с их естественным износом.

3. Изделие снимается с гарантийного обслуживания в следующих случаях:

* наличие механических повреждений;

* ущерб в результате не соблюдения потребителем правил эксплуатации;

* ущерб в результате использования мебели не по назначению;

* ущерб в результате умышленных или ошибочных действий потребителя;

* ущерб или утеря изделия в следствии обстоятельств непреодолимой силы

(стихий, пожар, молния и т.п.), несчастных случаев и т.п.;

* ущерб, вызванный попаданием на изделия посторонних предметов, жидкостей;

* ущерб в результате внесения изменений в конструкцию изделия;

* ущерб в результате транспортировки самовывозом.

4. Настоящая гарантия не ущемляет законных прав потребителя, предоставленных ему действующим законодательством страны и прав потребителя по отношению к дилеру, возникающих из заключённого между ними договора купли-продажи.

5. Сохранность и долговечность мебели в значительной мере зависит от правильного использования и ухода за ней.

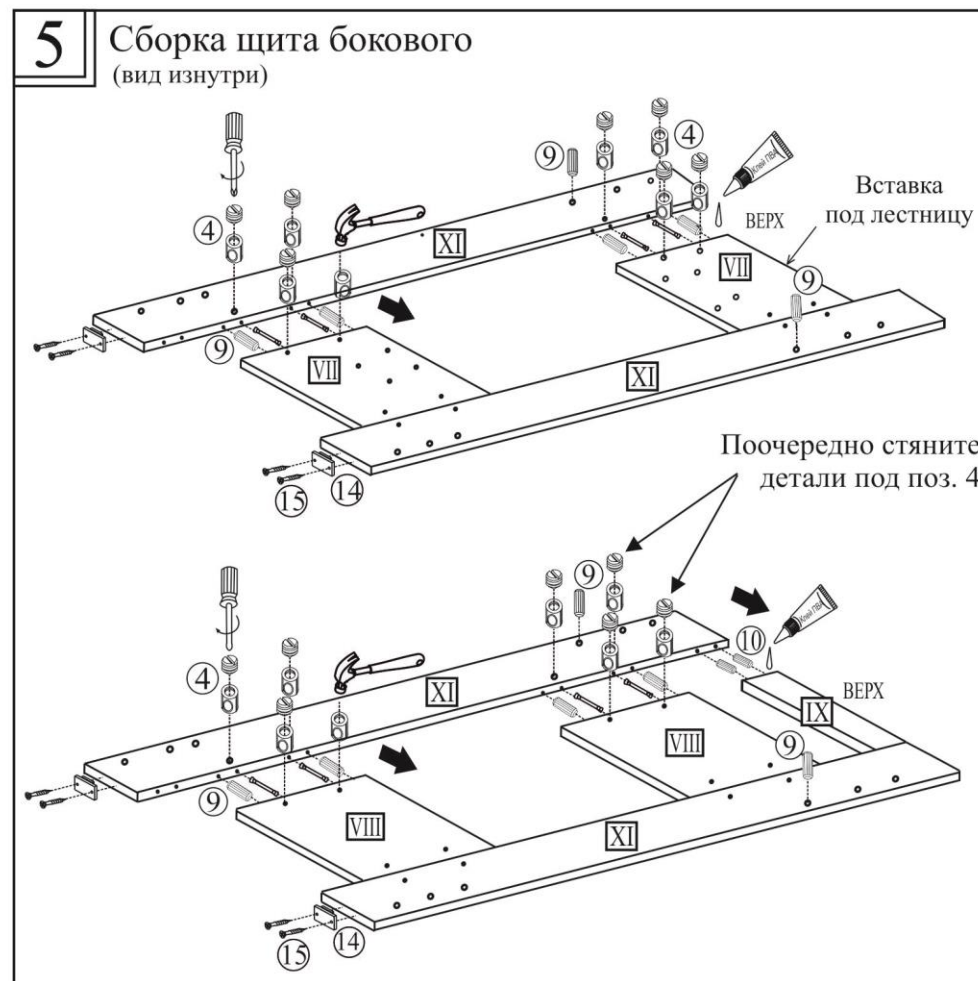
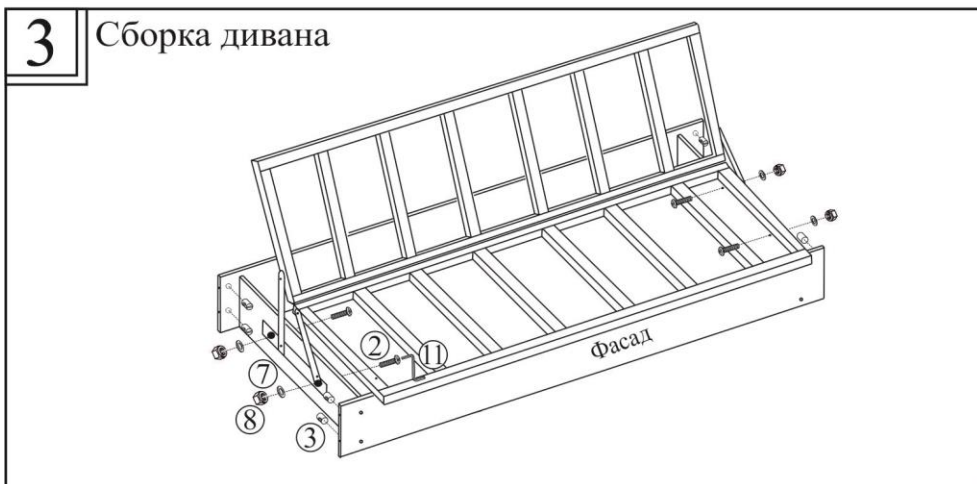
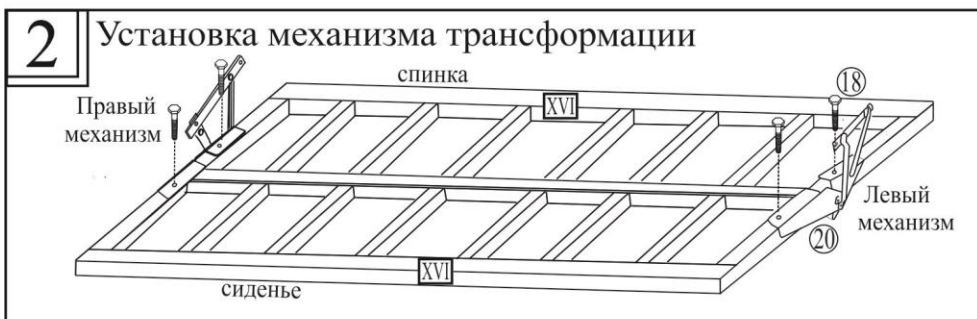
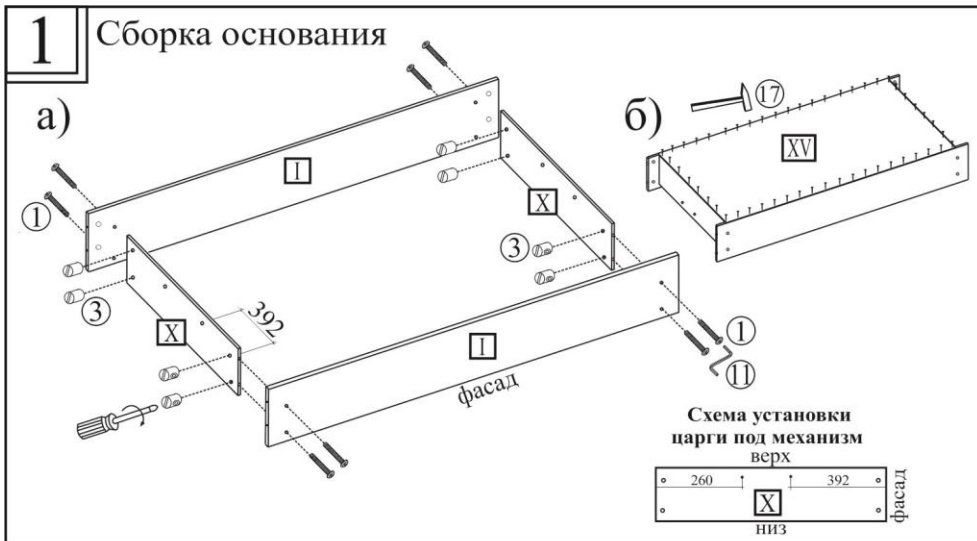

6 Установка лестницы

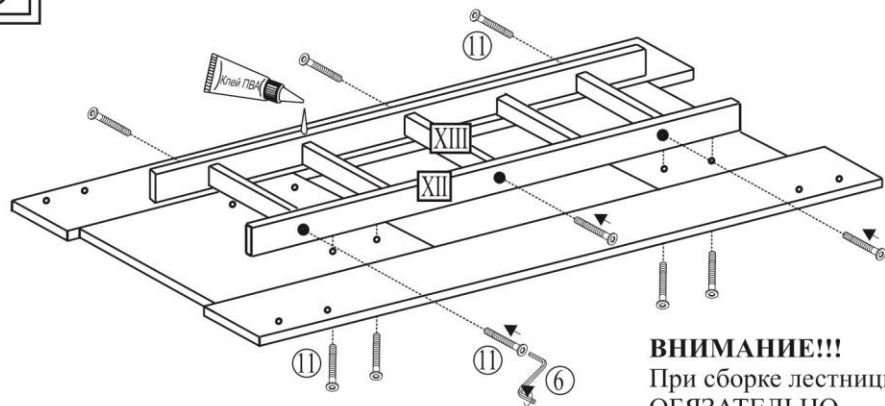

ВНИМАНИЕ!!!
При сборке лестницы
ОБЯЗАТЕЛЬНО
использовать клей ПВА.

6 Установка лестницы

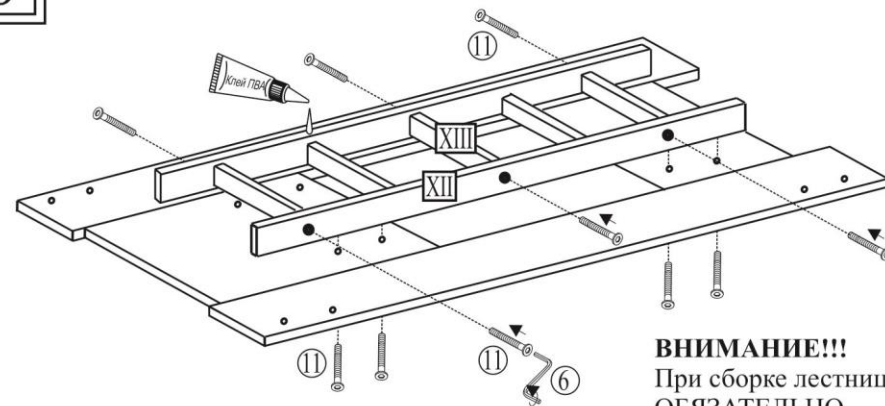

ВНИМАНИЕ!!!
При сборке лестницы
ОБЯЗАТЕЛЬНО
использовать клей ПВА.

7 Крепление латодержателей к царгам верхним

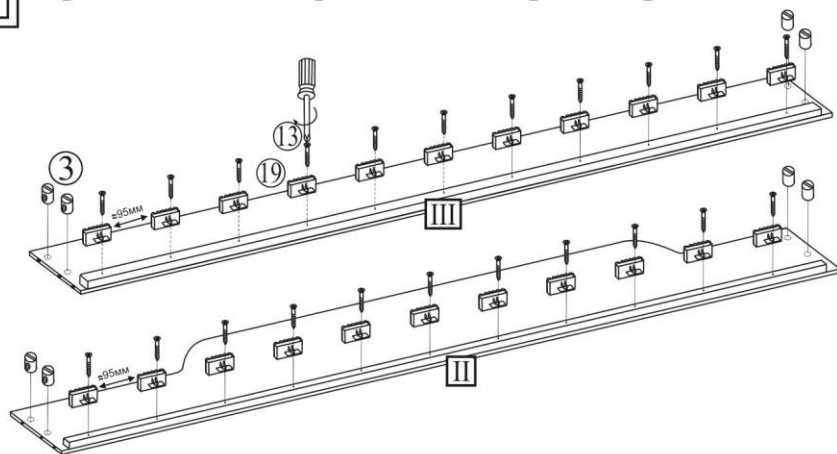

7 Крепление латодержателей к царгам верхним

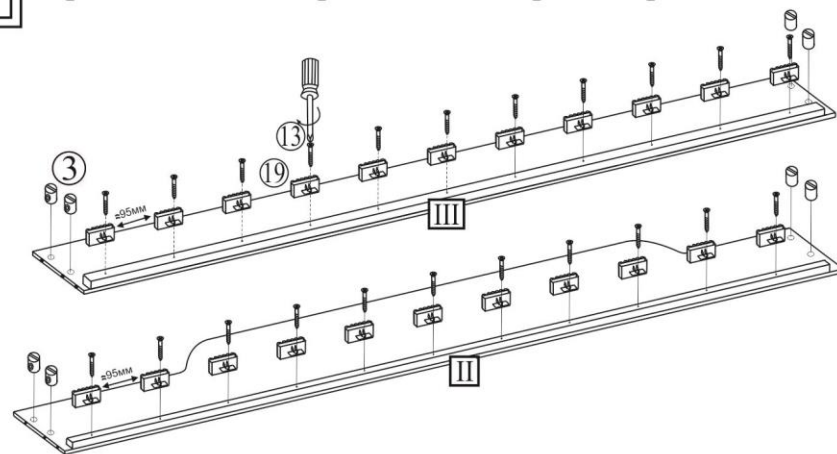

8 Сборка полки

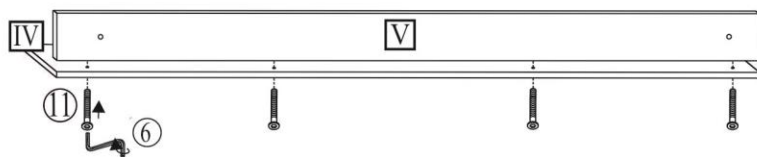

8 Сборка полки

