

Мебельная компания «МиФ»
Паспорт изделия
Инструкция по сборке и эксплуатации
мебели

**Модульная система «Норд»
Комод 1 дверь 4 ящика (1200)
1200x900x450 (ШxВxГ)**



МИФ
МЕБЕЛЬНАЯ КОМПАНИЯ

Россия, Пензенская область,
г. Пенза, ул. Аустрина, 139 а
Телефон: (8412) 20-20-37 (многоканальный)
(8412) 20-20-34, 20-20-35, 90-90-44
Электронная почта: mif-penza@mail.ru
Сайт: www.mebelmif.ru

Комплектовочная ведомость на детали и фурнитуру

№ упаковки	Наименование	Размер (мм)		Кол-во (шт)	№ по схеме
		Длина	Ширина		
№1	Бок левый	848	426	1	1
	Бок правый	848	426	1	2
	Перегородка левая	848	426	1	3
	Крышка верхняя	1200	446	1	5
	Крышка нижняя	1200	446	1	6
	Вязка	384	426	1	7
	Планка	766	70	3	8
	Ящик (задняя стенка)	708	120	4	9
	Ящик (бок левый)	400	120	4	10
	Ящик (бок правый)	400	120	4	11
	ЛДВП (Задняя стенка)	1194	438	2	12
	ЛДВП (Дно ящика)	722	398	4	13
	Ручка 500 мм (металл)			1	
	№2	Створка	842	397	1
Фасад ящика		191	795	4	15
№3	Фурнитура			1	

Сборку рекомендуется производить с помощью специалиста, так как неправильная сборка может привести к нежелательным последствиям. Инструкция даст Вам необходимые рекомендации по сборке, порядка которого просим Вас придерживаться. Перед сборкой внимательно ознакомьтесь с инструкцией, проверьте комплектность фурнитуры и разберите ее по назначению.

необходимый инструмент для сборки

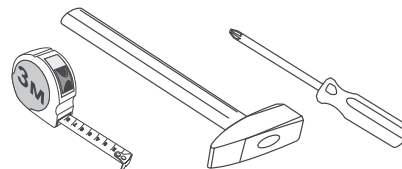

*также необходим инструмент для сверления отверстий диаметром 5-6 мм.

<p>Евровинт</p>  <p>22 шт</p>	<p>Ключ для евровинта</p>  <p>1 шт</p>	<p>Стяжка эксцентриковая</p>  <p>38 к-кт</p>	<p>Заглушка эксцентрика</p>  <p>22 шт</p>	<p>Шуруп 4x16</p>  <p>64 шт</p>	<p>Ручка 500/320 металл черная/золото</p>  <p>1 шт</p>
<p>Опора 20мм регулир. черная</p>  <p>6 шт</p>	<p>Направляющие ПВХ 400</p>  <p>4 к-кт</p>	<p>Петля накладная 90</p>  <p>2 шт</p>	<p>Винт для ручки М4x25</p>  <p>2 шт</p>	<p>Гвоздь</p>  <p>40 шт</p>	

Порядок сборки:

1. Сборку следует проводить вдвоём в сухом помещении на ровной поверхности. Перед сборкой определить место установки изделия, вскрыть все упаковки, закрепить необходимую фурнитуру по наметкам согласно инструкции. После этого можно приступать к дальнейшей сборке.

2. Вкрутите штоки эксцентриковой стяжки в верхнюю крышку 5, боковины 1,2 и перегородку 3. Шурупами 4x16 прикрепите направляющие ящиков к боковине 2 и перегородке 3, ответные планки петель к боковине 1 и опоры к нижней крышке 6 (схема 1).

3. Соберите корпус комода. Вставьте замки эксцентриковой стяжки в планки 8 и вязку 7 и скрепите ими планки 8 с боковиной 2 и перегородкой 3 и вязку 7 с боковиной 1 и перегородкой 3 (схема 2).

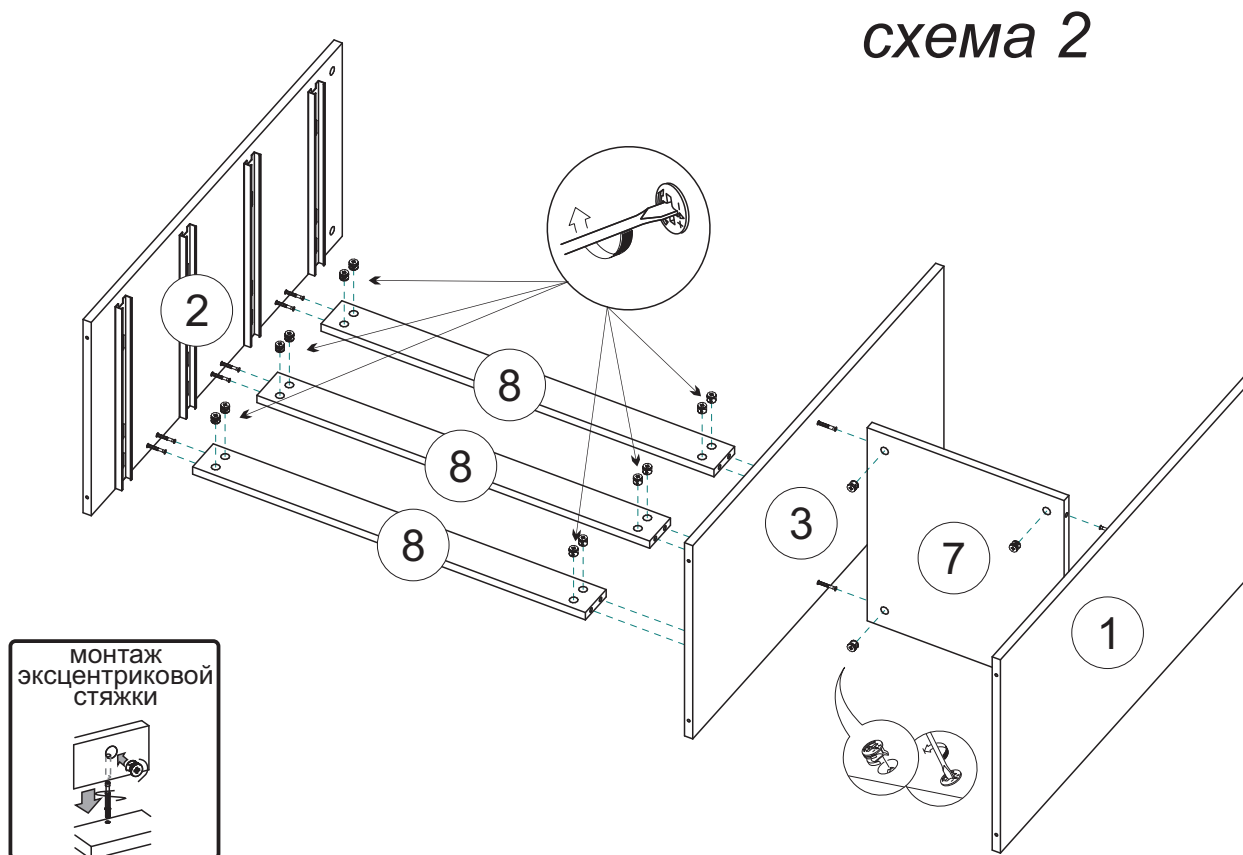
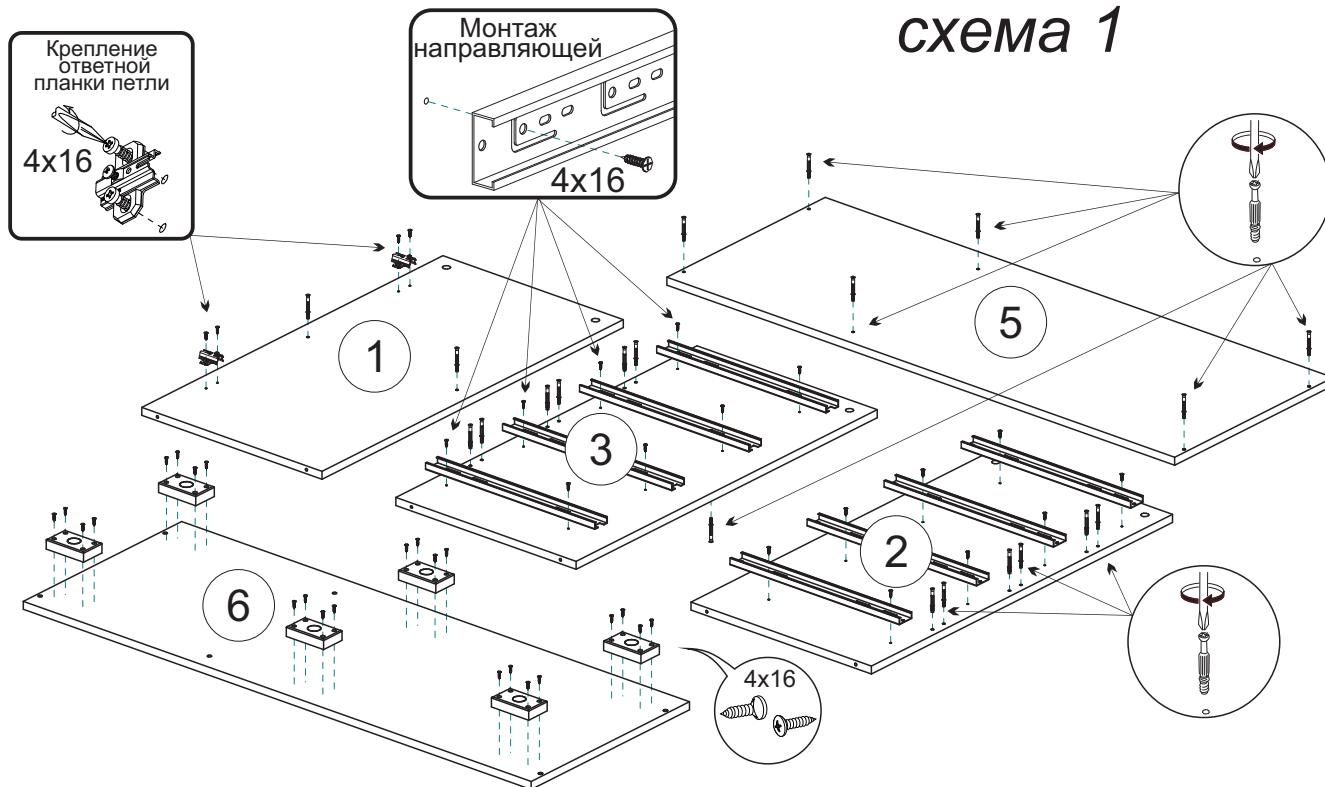

4. Вставьте замки эксцентриковой стяжки в боковины 1,2 и перегородку 3, затем соедините с ними верхнюю крышку 5. Евровинтами соедините эти же боковины и перегородку с нижней крышкой 6 (схема 3).

схема 3

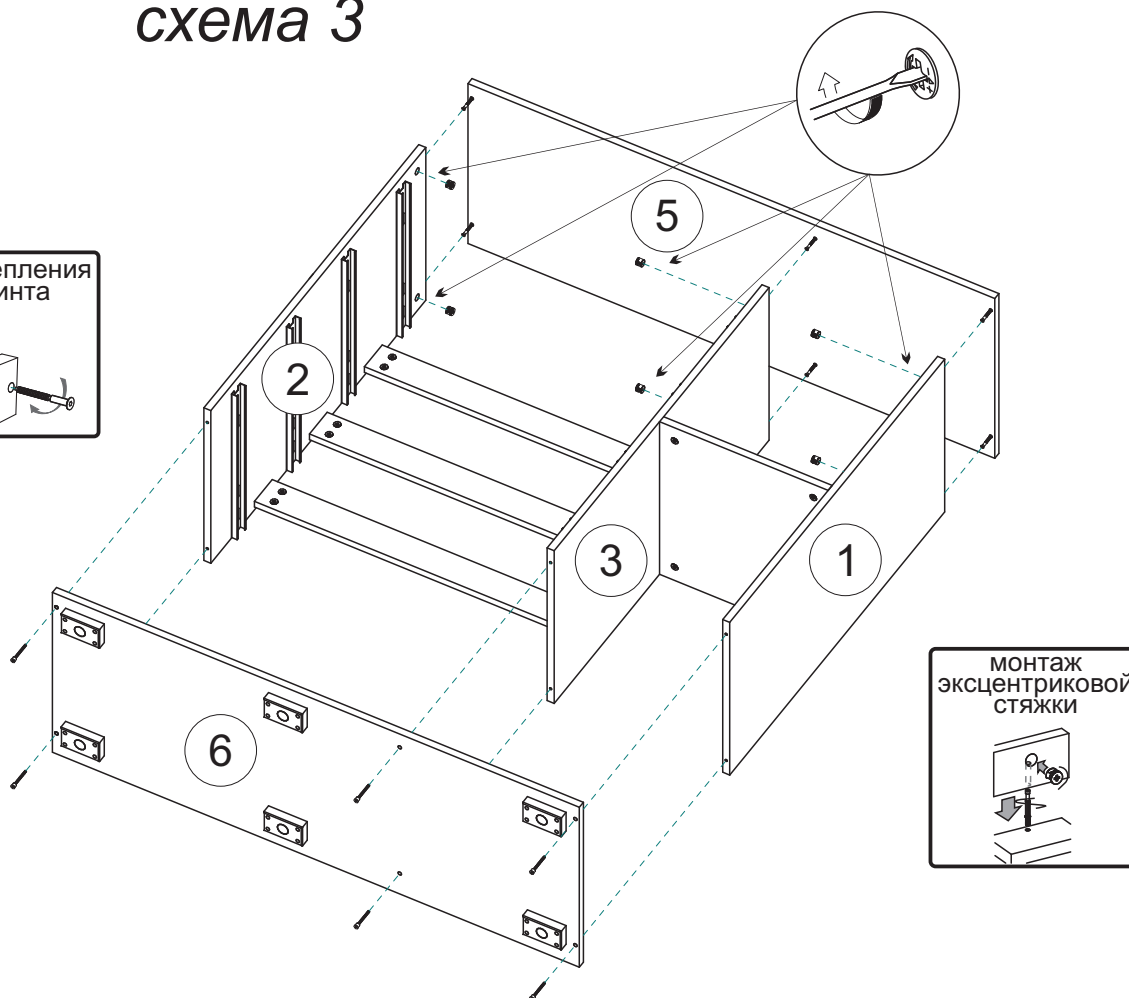

5. Переверните изделие лицевой стороной вниз. С помощью рулетки уровняйте диагонали А и Б, затем, не нарушая диагоналей, гвоздями закрепите задние стенки (ЛДВП) 12 (схема 4).

схема 4

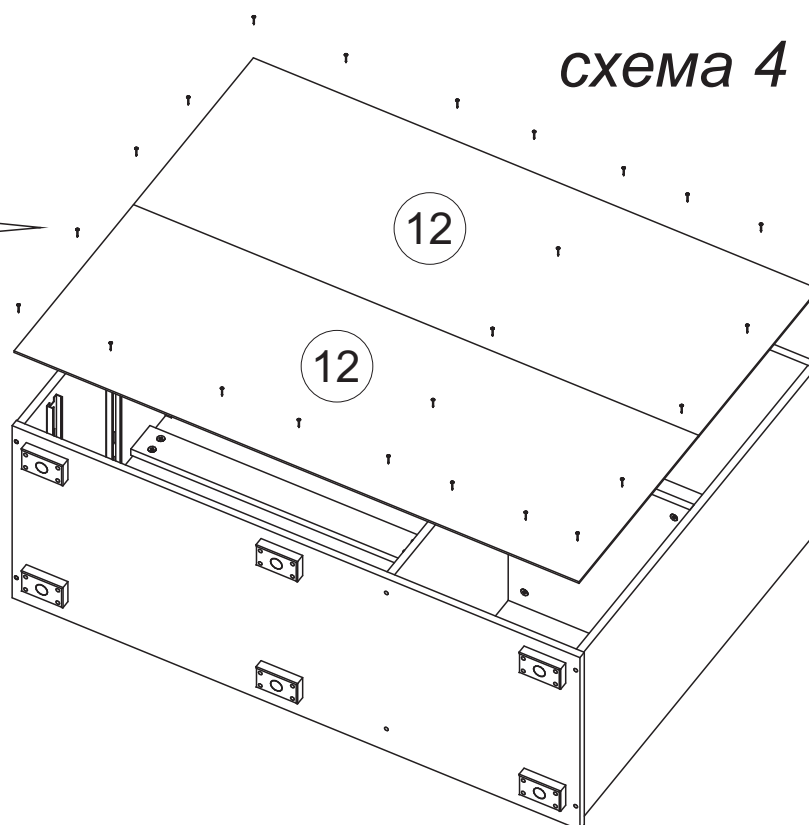
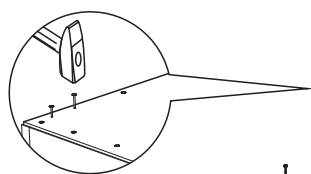

Проверка диагонали
задней стенки

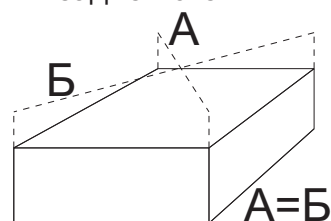

6. Соберите ящики. Для этого скрепите евровинтами детали 9,10,11. Вставьте дно ящика 13 в пазы, затем эксцентриковой стяжкой закрепите фасад ящика 15 к боковинам 10,11 (схема 5).

7. Шурупами 4x16 закрепите петли к створке 14. Установите створку. Сверлом D 5мм досверлите отверстия под ручки и закрепите их. Установите ящики на свои места. Отрегулируйте зазоры с помощью петель (схема 6).

схема 5

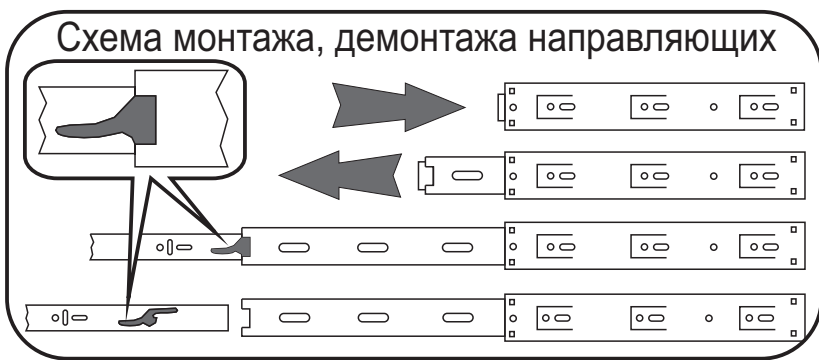
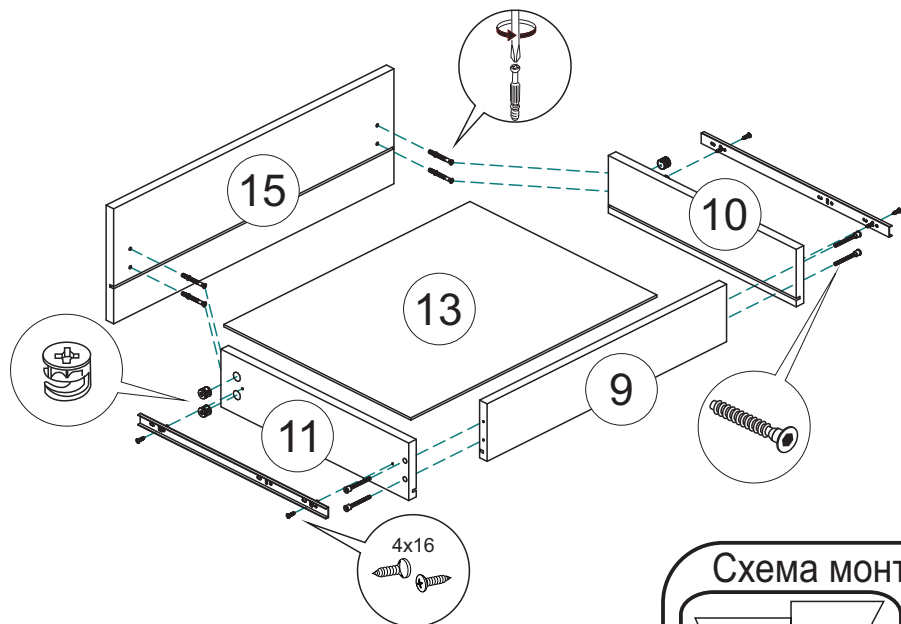

Регулирование зазоров и положения дверей с петлями
 регулирование по высоте регулирование по ширине регулирование по глубине



схема 6



Инструкция по уходу за мебелью и правила эксплуатации

Для поддержания надлежащего внешнего вида и увеличение срока эксплуатации рекомендуется соблюдать следующие общие правила:

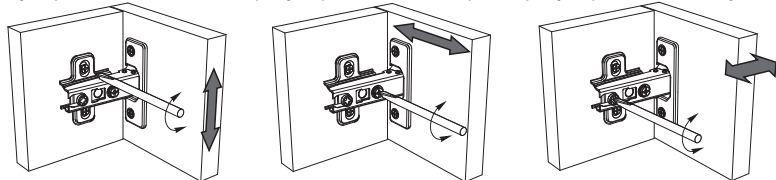
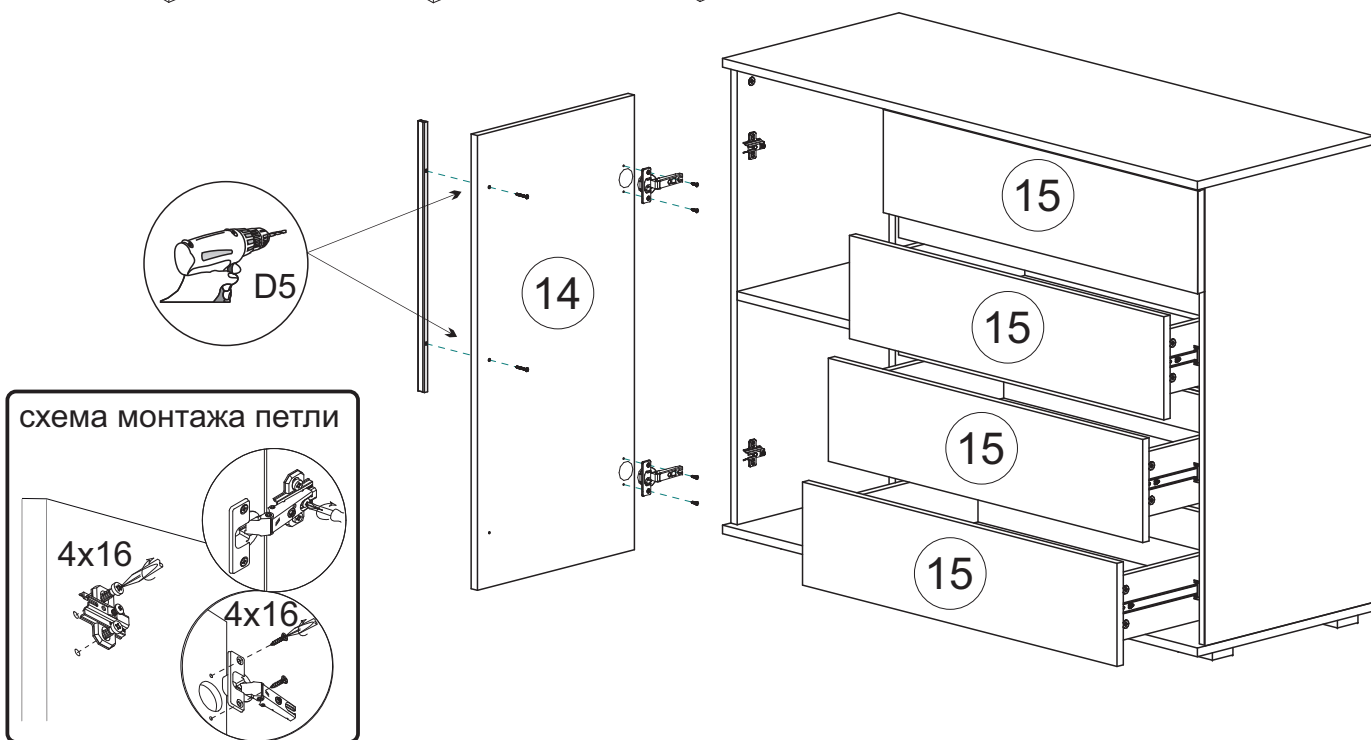
1. Мебель должна эксплуатироваться в сухих и теплых помещениях, имеющих отопление и вентиляцию при температуре воздуха не ниже +1° и не выше +40°, относительной влажности 65-85%.
2. Расположение мебели ближе одного метра от отопительных приборов и других источников тепла, а также под прямыми солнечными лучами, вызывает ускоренное старение покрытия и деформацию мебельных щитов.
3. Поверхность деталей мебели следует оберегать от попадания влаги во избежание разбухания каркасов, фасадов и столешницы, отклеивания кромок на боковых поверхностях.
4. Следует оберегать поверхность мебели и ее конструктивные элементы от механических повреждений, которые могут быть вызваны воздействием твердых предметов, абразивных порошков, а также чрезмерными физическими нагрузками.
5. Изделия мебели необходимо устанавливать на ровные поверхности.
6. Рекомендуется для чистки преимущественно пользоваться мягкой тканью или замшей, смоченной и хорошо отжатой перед использованием. Всегда тщательно высушивайте (протирайте сухой тканью) смоченные участки по окончании чистки. Не следует использовать средства, обладающие абразивными свойствами, а также губки с покрытием из металлического волокнообразного или стружечного материала при чистке.
7. В процессе эксплуатации мебели возможно ослабление крепежной фурнитуры, необходимо осуществлять «затяжку» всех изделий металлофурнитуры, осуществляющих крепеж и регулировку узлов, обеспечивающих открывание и трансформацию подвижных элементов.

Общие технические указания по сборке.

Для удобства транспортировки и предохранения от повреждений, мебель поставляется в разобранном виде в индивидуальной упаковке. Вы можете собрать ее самостоятельно, либо воспользоваться услугами квалифицированных сборщиков. Не приступайте к сборке, не ознакомившись с инструкцией!

Проверить комплектность каждой упаковки, согласно комплектовочной ведомости. **При обнаружении дефектов или не комплектности к сборке не приступать. Обратитесь к продавцу.** ВНИМАНИЕ! Не рекомендуется одновременно вынимать детали из всех упаковок во избежание их смешивания (можете перепутать детали). Проверить наличие фурнитуры.

Во избежание перекосов и повреждений, а также загрязнения мебели, сборку производить на ровном полу, покрытом тканью или бумагой. Необходимо соблюдать осторожность, чтобы не повредить поверхность деталей. В сборке сложных и больших изделий желательно участие двух человек. Перед началом сборки необходимо определить расположение деталей в изделии в соответствии со схемами сборки и инструкцией.

Производитель оставляет за собой право вносить незначительные изменения в конструкцию, не изменяющую внешний вид и дизайн изделия без предварительного уведомления.

Поставщик гарантирует соответствие товаров требованиям ГОСТа 16371-14 при соблюдении условий транспортировки, хранения, сборки (для мебели поставляемой в разобранном виде), эксплуатации.

Гарантийный срок эксплуатации мебели: детской и для общественных помещений - 18 месяцев, бытовой – 24 месяца. Гарантийный срок при розничной продаже через торговую сеть исчисляются со дня продажи мебели, но в пределах 30 месяцев со дня ее изготовления. Срок эксплуатации 10 лет.



Россия, Пензенская область,
г. Пенза, ул. Аустрина, 139 а
Телефон: (8412) 20-20-37 (многоканальный)
(8412) 20-20-34, 20-20-35, 90-90-44
Электронная почта: mif-penza@mail.ru
Сайт: www.mebelmif.ru

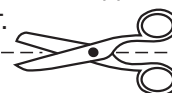

отрезать и
приклеить

Модульная система «Норд» Комод 1 дверь 4 ящика (1200)

Соответствует
ГОСТ 16371-93
ТР ТС 025/2012
ТС RU C-RU.AI24.B.01044.

Дата изготовления: 20 _____ год
Гарантийный срок эксплуатации 24 мес.
Срок службы изделия 10 лет.
Материал: ЛДСП

Мебельная компания «МиФ»
Паспорт изделия
Инструкция по сборке и эксплуатации
мебели
Модульная система «Норд»
Комод 2 двери 4 ящика (1600)
1600x900x450 (ШxВxГ)

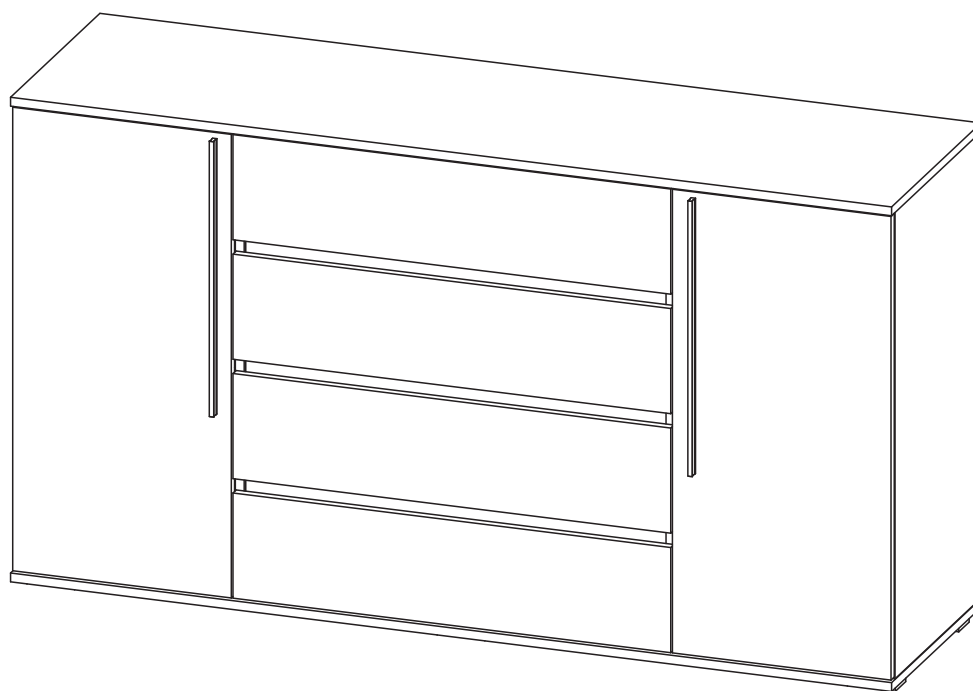

МИФ
МЕБЕЛЬНАЯ КОМПАНИЯ

Россия, Пензенская область,
г. Пенза, ул. Аустрина, 139 а
Телефон: (8412) 20-20-37 (многоканальный)
(8412) 20-20-34, 20-20-35, 90-90-44
Электронная почта: mif-penza@mail.ru
Сайт: www.mebelmif.ru

Комплектовочная ведомость на детали и фурнитуру

№ упаковки	Наименование	Размер (мм)		Кол-во (шт)	№ по схеме
		Длина	Ширина		
№1	Бок левый	848	426	1	1
	Бок правый	848	426	1	2
	Перегородка левая	848	426	1	3
	Перегородка правая	848	426	1	4
	Крышка верхняя	1600	446	1	5
	Крышка нижняя	1600	446	1	6
	Вязка	384	426	2	7
	Планка	766	70	3	8
	Ящик (задняя стенка)	708	120	4	9
	Ящик (бок левый)	400	120	4	10
	Ящик (бок правый)	400	120	4	11
	ЛДВП (Задняя стенка)	1594	438	2	12
	ЛДВП (Дно ящика)	722	398	4	13
	Ручка 500мм (металл)			2	
№2	Створка	842	397	2	14
	Фасад ящика	191	795	4	15
№3	Фурнитура			1	

Сборку рекомендуется производить с помощью специалиста, так как неправильная сборка может привести к нежелательным последствиям. Инструкция даст Вам необходимые рекомендации по сборке, порядка которого просим Вас придерживаться. Перед сборкой внимательно ознакомьтесь с инструкцией, проверьте комплектность фурнитуры и разберите ее по назначению.

необходимый инструмент для сборки

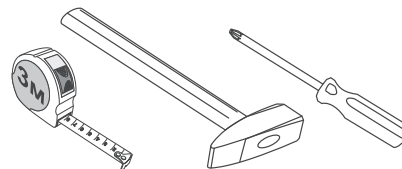

*также необходим инструмент для сверления отверстий диаметром 5-6 мм.

Евровинт  24 шт	Ключ для евровинта  1 шт	Стяжка эксцентриковая  44 к-кт	Заглушка эксцентрика  28 шт	Шуруп 4x16  72 шт	Ручка 500/320 металл черная/золото  2 шт
Опора 20мм регулир. черная  6 шт	Направляющие ПВХ 400  4 к-кт	Петля накладная 90  4 шт	Винт для ручки М4х25  4 шт	Гвоздь  50 шт	

Порядок сборки:

1. Сборку следует проводить вдвоём в сухом помещении на ровной поверхности. Перед сборкой определить место установки изделия, вскрыть все упаковки, закрепить необходимую фурнитуру по наметкам согласно инструкции. После этого можно приступать к дальнейшей сборке.

2. Вкрутите штоки эксцентриковой стяжки в верхнюю крышку 5, боковины 1,2 и перегородки 3,4. Шурупами 4x16 прикрепите направляющие ящиков к перегородкам 3,4, ответные планки петель к боковинам 1,2 и опоры к нижней крышке 6 (схема 1).

3. Соберите корпус комода. Вставьте замки эксцентриковой стяжки в планки 8 и вязки 7 и скрепите ими планки 8 с перегородками 3,4 и вязки 7 с боковинами 1,2 и перегородками 3,4 (схема 2).

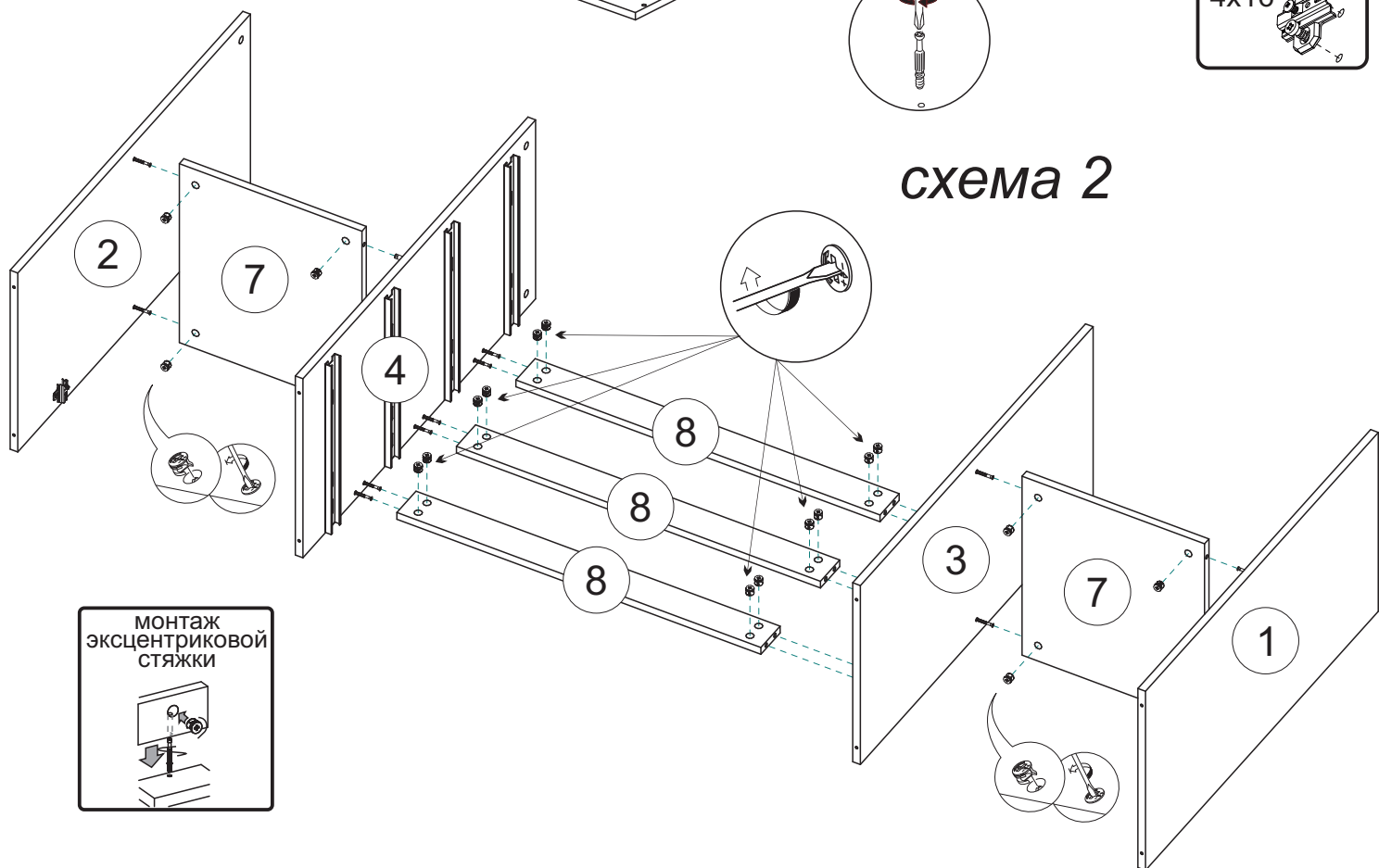
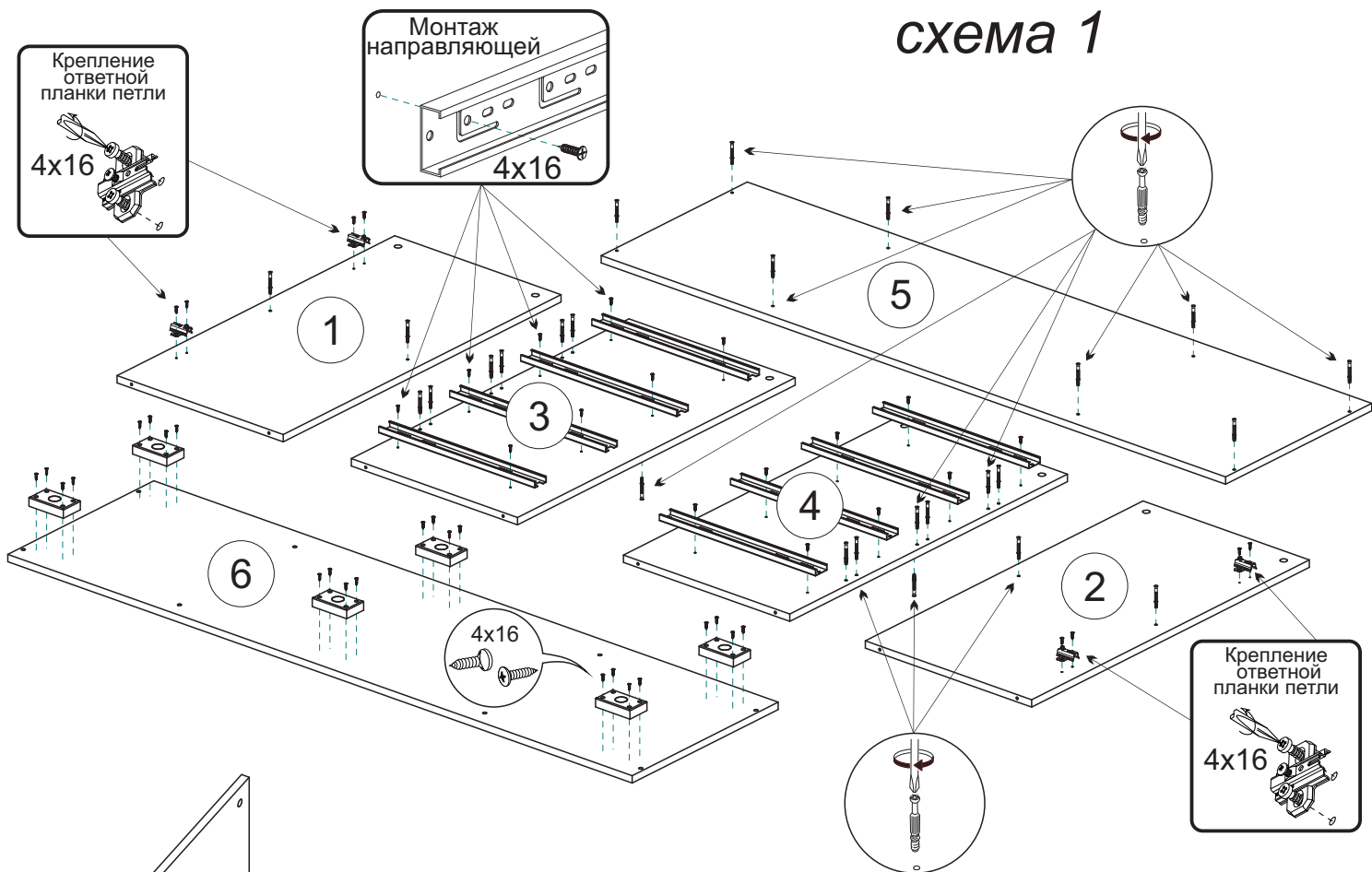

4. Вставьте замки эксцентриковой стяжки в боковины 1,2 и перегородки 3,4, затем соедините с ними верхнюю крышку 5. Евровинтами соедините эти же боковины и перегородки с нижней крышкой 6 (схема 3).

схема 3

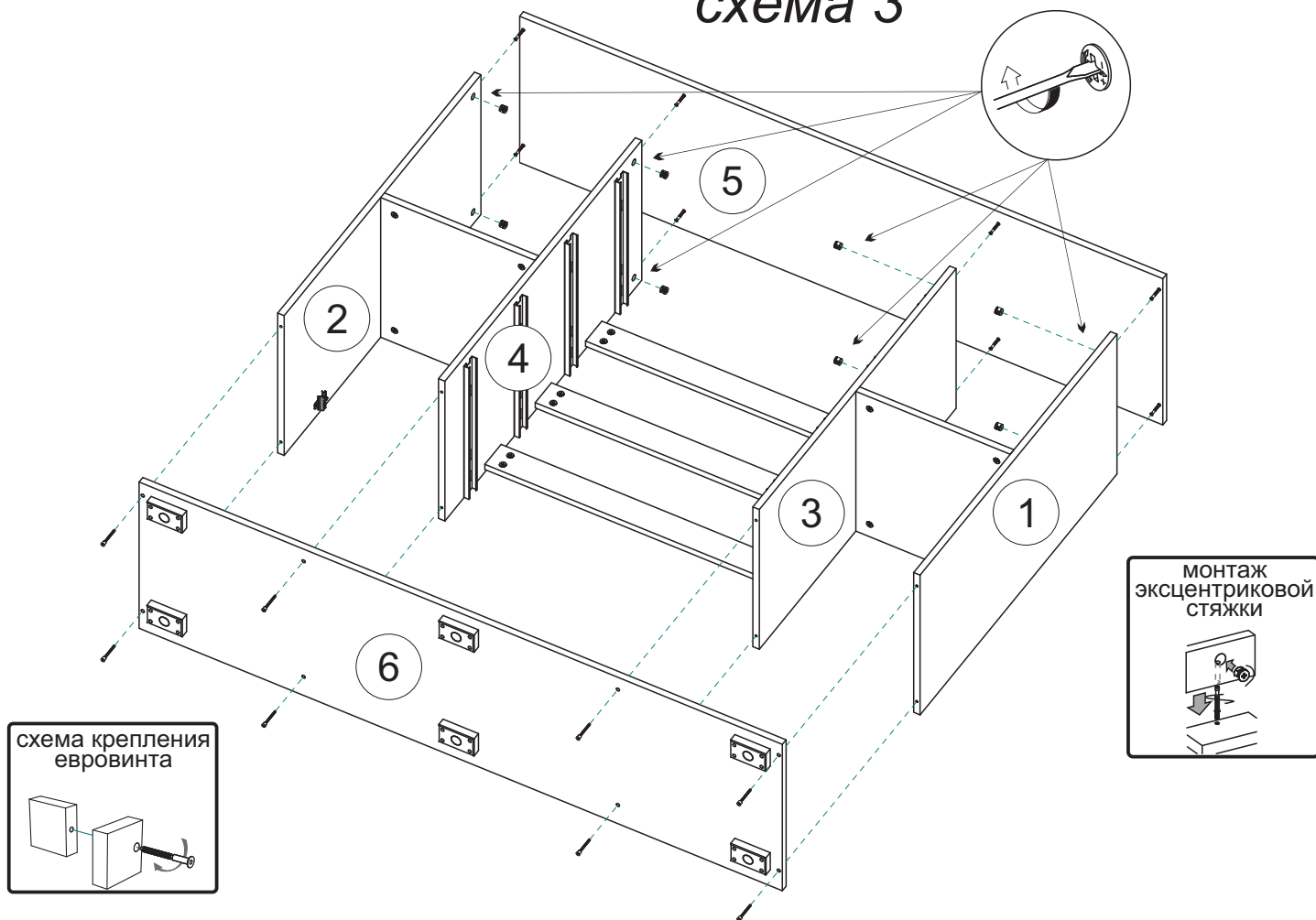

5. Переверните изделие лицевой стороной вниз. С помощью рулетки уровняйте диагонали А и Б, затем, не нарушая диагоналей, гвоздями закрепите задние стенки (ЛДВП) 12 (схема 4).

схема 4

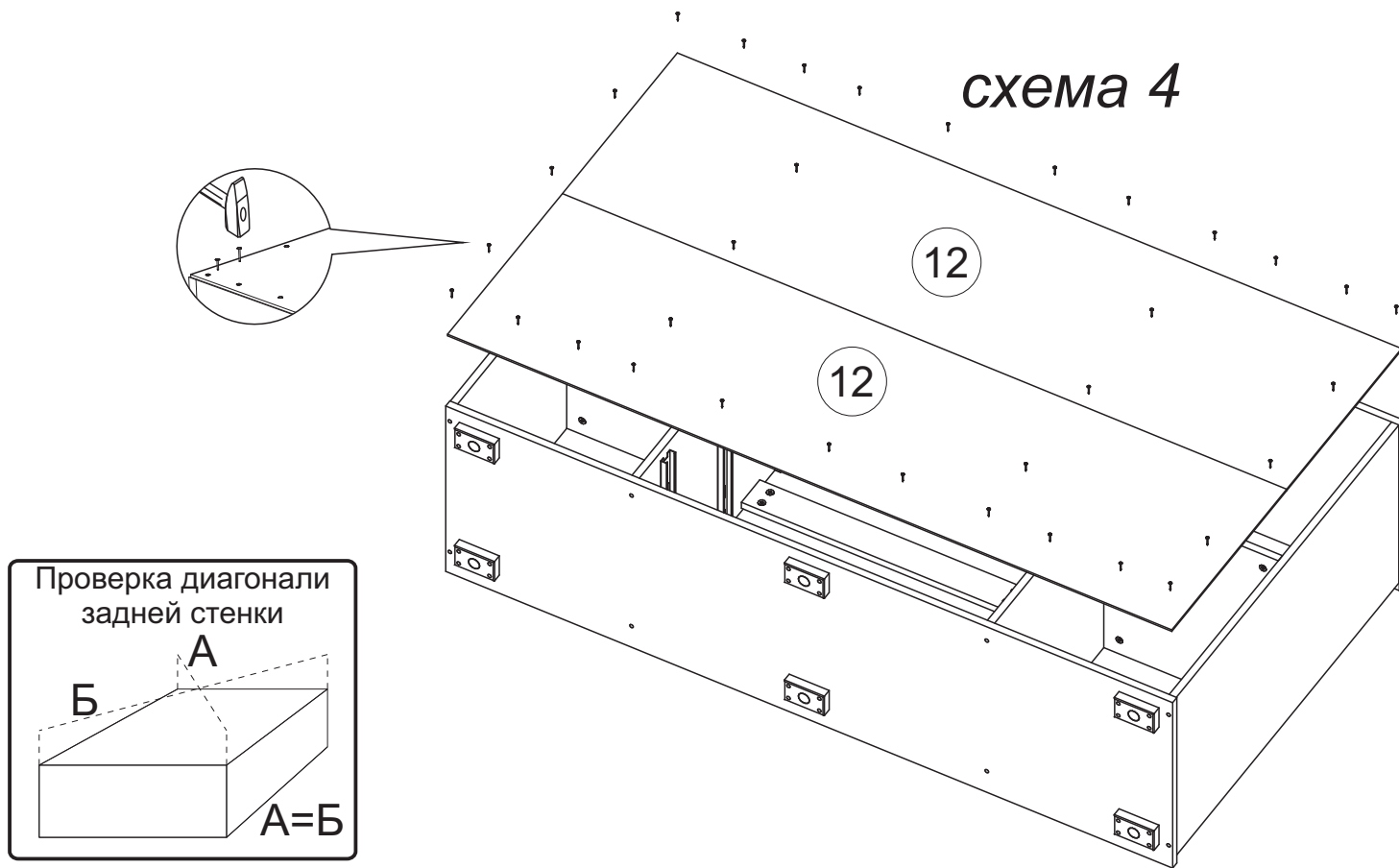

6. Соберите ящики. Для этого скрепите евровинтами детали 9,10,11. Вставьте дно ящика 13 в пазы, затем эксцентриковой стяжкой закрепите фасад ящика 15 к боковинам 10,11 (схема 5).

7. Шурупами 4x16 закрепите петли к створкам 14. Установите створки. Сверлом D 5мм досверлите отверстия под ручки и закрепите их. Установите ящики на свои места. Отрегулируйте зазоры с помощью петель (схема 6).

схема 5

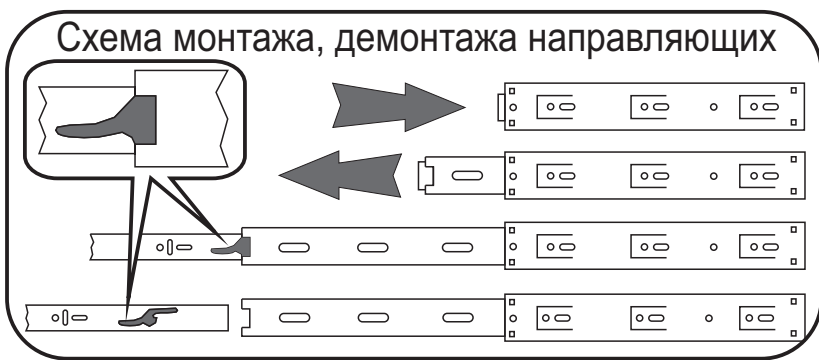
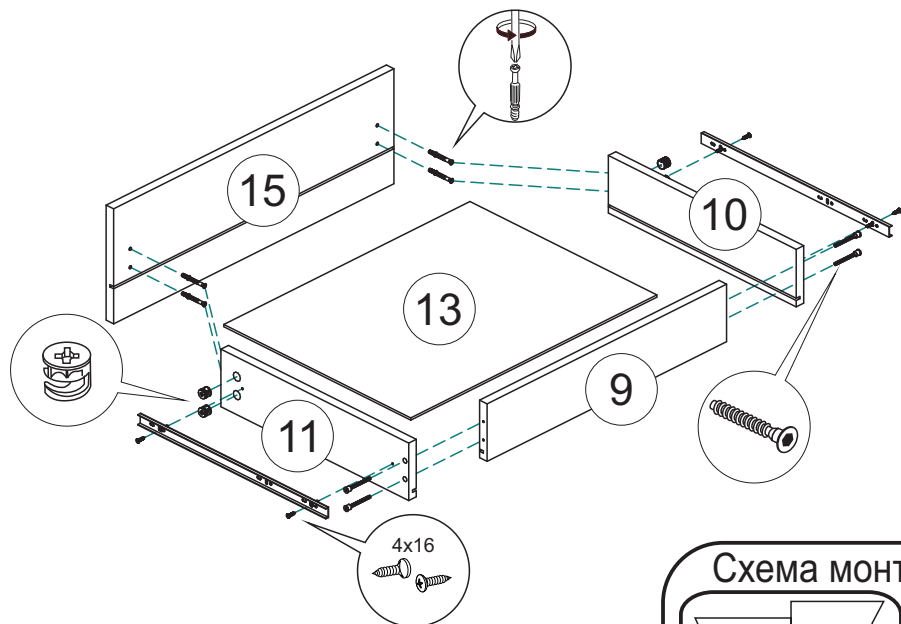

Регулирование зазоров и положения дверей с петлями
 регулирование по высоте регулирование по ширине регулирование по глубине



схема 6



Инструкция по уходу за мебелью и правила эксплуатации

Для поддержания надлежащего внешнего вида и увеличение срока эксплуатации рекомендуется соблюдать следующие общие правила:

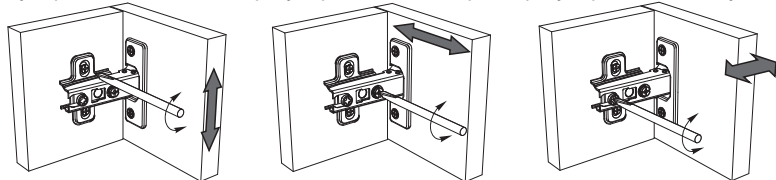
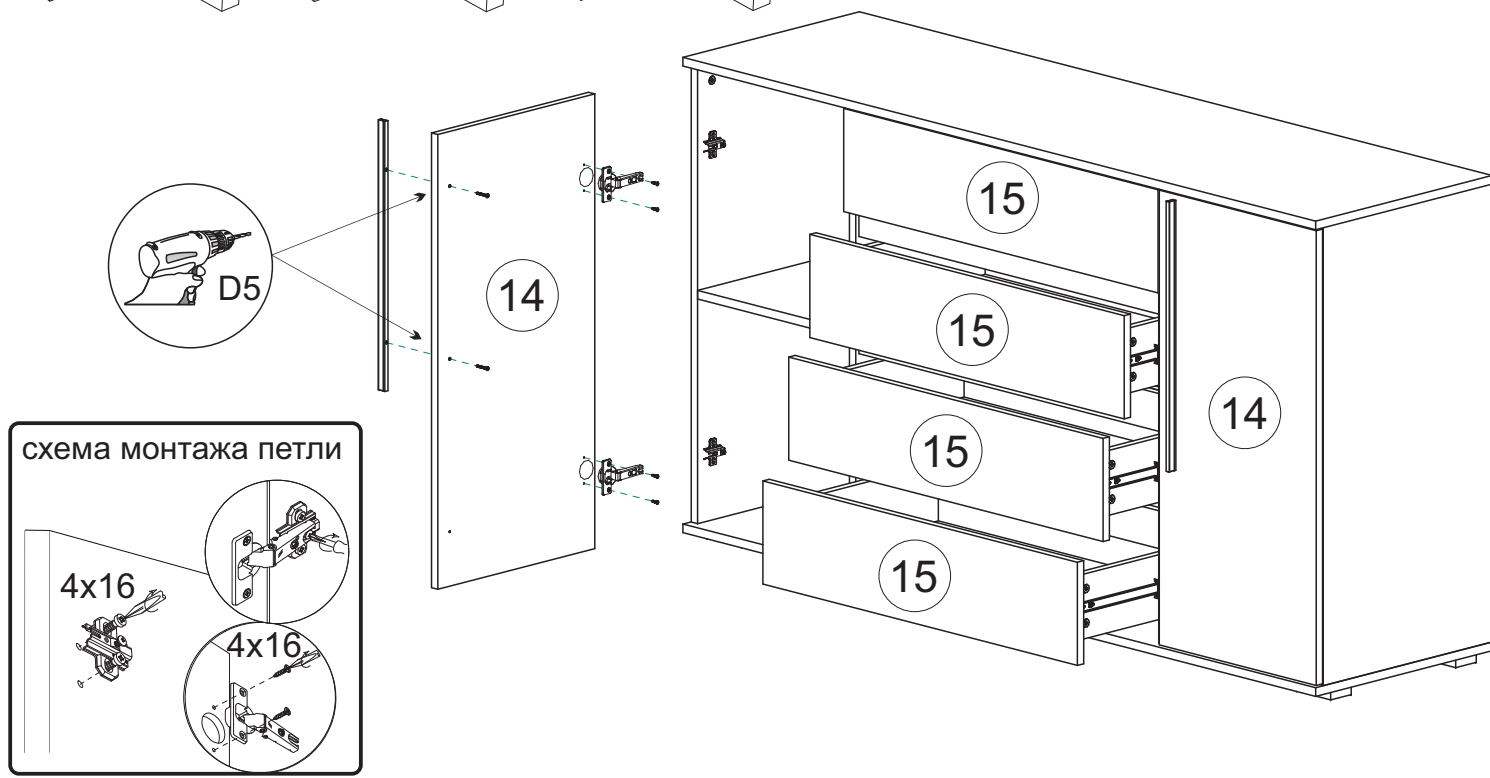
1. Мебель должна эксплуатироваться в сухих и теплых помещениях, имеющих отопление и вентиляцию при температуре воздуха не ниже +1° и не выше +40°, относительной влажности 65-85%.
2. Расположение мебели ближе одного метра от отопительных приборов и других источников тепла, а также под прямыми солнечными лучами, вызывает ускоренное старение покрытия и деформацию мебельных щитов.
3. Поверхность деталей мебели следует оберегать от попадания влаги во избежание разбухания каркасов, фасадов и столешницы, отклеивания кромок на боковых поверхностях.
4. Следует оберегать поверхность мебели и ее конструктивные элементы от механических повреждений, которые могут быть вызваны воздействием твердых предметов, абразивных порошков, а также чрезмерными физическими нагрузками.
5. Изделия мебели необходимо устанавливать на ровные поверхности.
6. Рекомендуется для чистки преимущественно пользоваться мягкой тканью или замшей, смоченной и хорошо отжатой перед использованием. Всегда тщательно высушивайте (протирайте сухой тканью) смоченные участки по окончании чистки. Не следует использовать средства, обладающие абразивными свойствами, а также губки с покрытием из металлического волокнообразного или стружечного материала при чистке.
7. В процессе эксплуатации мебели возможно ослабление крепежной фурнитуры, необходимо осуществлять «затяжку» всех изделий металлофурнитуры, осуществляющих крепеж и регулировку узлов, обеспечивающих открывание и трансформацию подвижных элементов.

Общие технические указания по сборке.

Для удобства транспортировки и предохранения от повреждений, мебель поставляется в разобранном виде в индивидуальной упаковке. Вы можете собрать ее самостоятельно, либо воспользоваться услугами квалифицированных сборщиков. Не приступайте к сборке, не ознакомившись с инструкцией!

Проверить комплектность каждой упаковки, согласно комплектовочной ведомости. **При обнаружении дефектов или не комплектности к сборке не приступать. Обратитесь к продавцу.** ВНИМАНИЕ! Не рекомендуется одновременно вынимать детали из всех упаковок во избежание их смешивания (можете перепутать детали). Проверить наличие фурнитуры.

Во избежание перекосов и повреждений, а также загрязнения мебели, сборку производить на ровном полу, покрытом тканью или бумагой. Необходимо соблюдать осторожность, чтобы не повредить поверхность деталей. В сборке сложных и больших изделий желательно участие двух человек. Перед началом сборки необходимо определить расположение деталей в изделии в соответствии со схемами сборки и инструкцией.

Производитель оставляет за собой право вносить незначительные изменения в конструкцию, не изменяющую внешний вид и дизайн изделия без предварительного уведомления.

Поставщик гарантирует соответствие товаров требованиям ГОСТа 16371-14 при соблюдении условий транспортировки, хранения, сборки (для мебели поставляемой в разобранном виде), эксплуатации.

Гарантийный срок эксплуатации мебели: детской и для общественных помещений - 18 месяцев, бытовой – 24 месяца. Гарантийный срок при розничной продаже через торговую сеть исчисляются со дня продажи мебели, но в пределах 30 месяцев со дня ее изготовления. Срок эксплуатации 10 лет.



Россия, Пензенская область,
г. Пенза, ул. Аустрина, 139 а
Телефон: (8412) 20-20-37 (многоканальный)
(8412) 20-20-34, 20-20-35, 90-90-44
Электронная почта: mif-penza@mail.ru
Сайт: www.mebelmif.ru

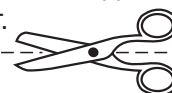

отрезать и
приклеить

Модульная система «Норд» Комод 2 двери 4 ящика (1600)

Соответствует
ГОСТ 16371-93
ТР ТС 025/2012
ТС RU C-RU.AI24.B.01044.

Дата изготовления: 20 _____ год
Гарантийный срок эксплуатации 24 мес.
Срок службы изделия 10 лет.
Материал: ЛДСП