

3

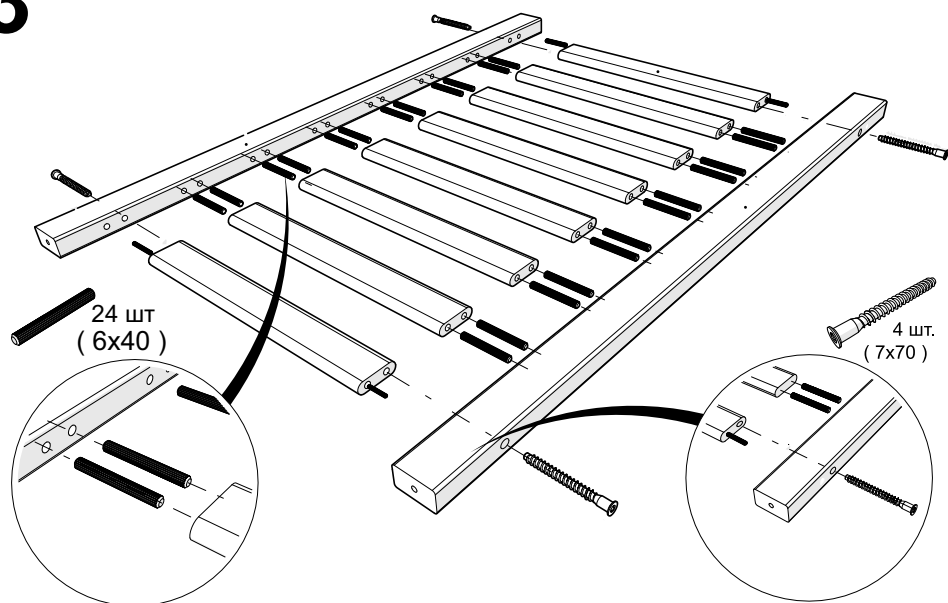

4

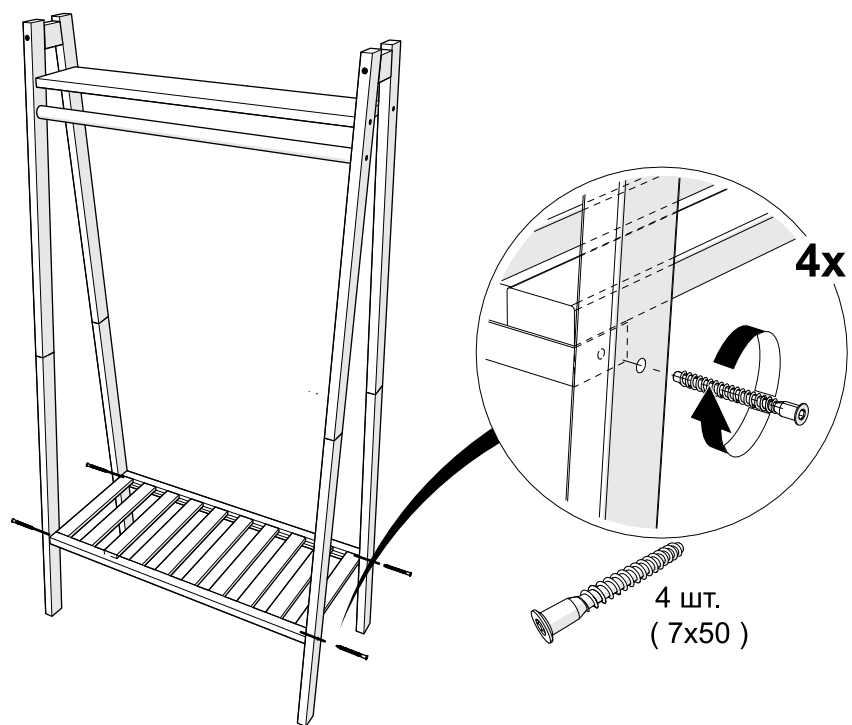

ВЕШАЛКА НАПОЛЬНАЯ

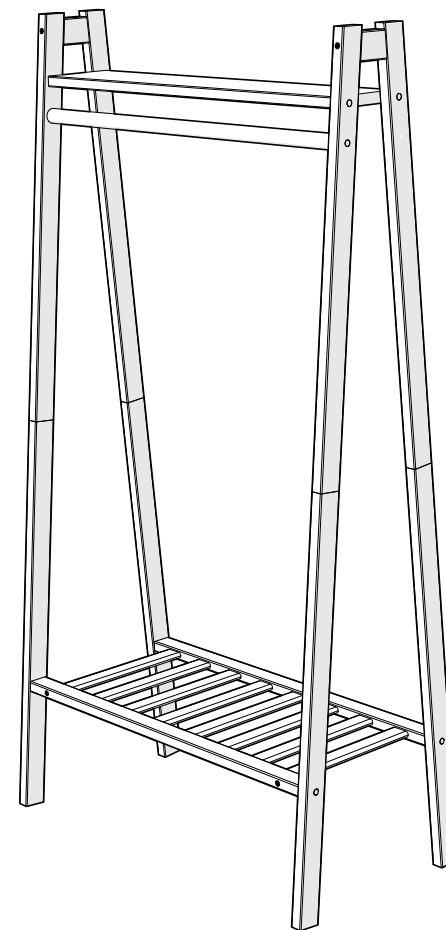

ДС ЕАЭС № RU Д-РУ.РА03.В72274/23

8 800 250 70 81

Телефон горячей линии для обращений

ЕАС

Инструкция по сборке вешалки напольной

1. Соедините 8 частей балок между собой как показано на рис 1.

*Добейтесь более плотного соединения и устранения зазоров в соединении – путем постукивания собранной балки о твердую напольную поверхность, либо используйте прорезиненный молоток.

*ОБРАТИТЕ ВНИМАНИЕ: при правильной сборке верхние поверхности балок образуют ровную поверхность правильной формы, для этого на балки наклеены номера для вашего удобства, соединяйте балки номер к номеру на одной поверхности.

2. Соедините собранные балки при помощи трапециевидного элемента конструкции (рис 2).

3. Поочередно прикрутите полку и цилиндрическую штангу, как показано на рисунке 2.1, сначала к одной получившейся стойке, затем соедините с другой.

4. Соберите нижнюю полку используя винт и шкант, как показано на рисунке 3.

ВНИМАНИЕ! Рейка с установленным шкантом, располагается на краях нижней полки.

5. Поставьте получившуюся конструкцию и прикрутите к ней нижнюю полку, как показано на рис 4.

*ОБРАТИТЕ ВНИМАНИЕ: при сборке не затягивайте боковые винты до конца. Выставьте вешалку на ровную поверхность, добейтесь его устойчивого положения (ослабляя и подтягивая необходимые винты, придавливая сверху). Только после этого затяните винты!

ПРАВИЛА ЭКСПЛУАТАЦИИ

Мебель должна храниться и эксплуатироваться в сухих и теплых помещениях, имеющих отопление и вентиляцию, с относительной влажностью, не превышающей 80% и температурой в пределах от +10°C до +40°C. При уходе за каркасом не применяйте абразивные бытовые материалы, а также реактивы, содержащие растворители или ацетон. Перед использованием вешалки, проверьте целостность деталей.

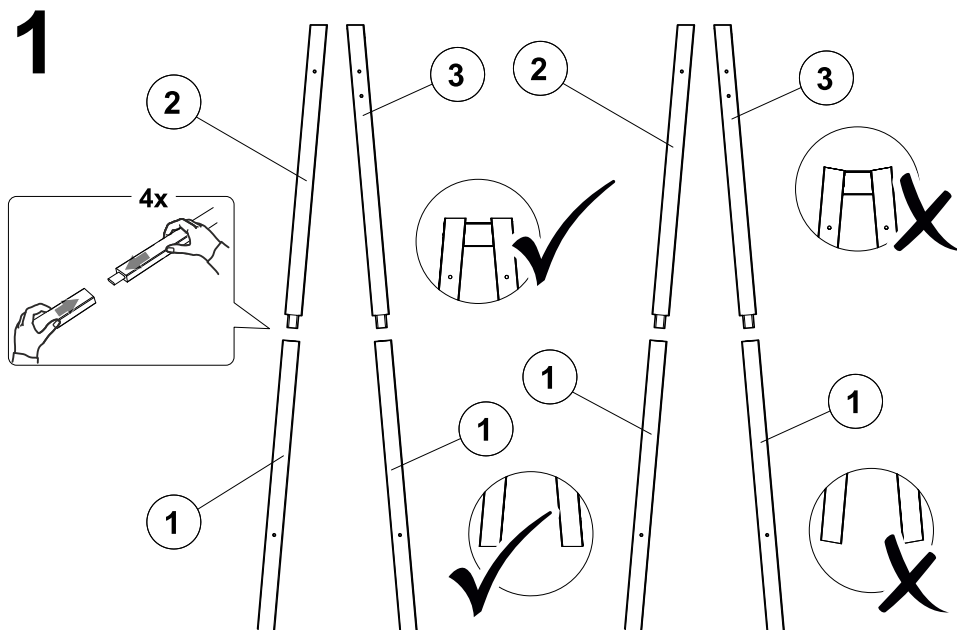
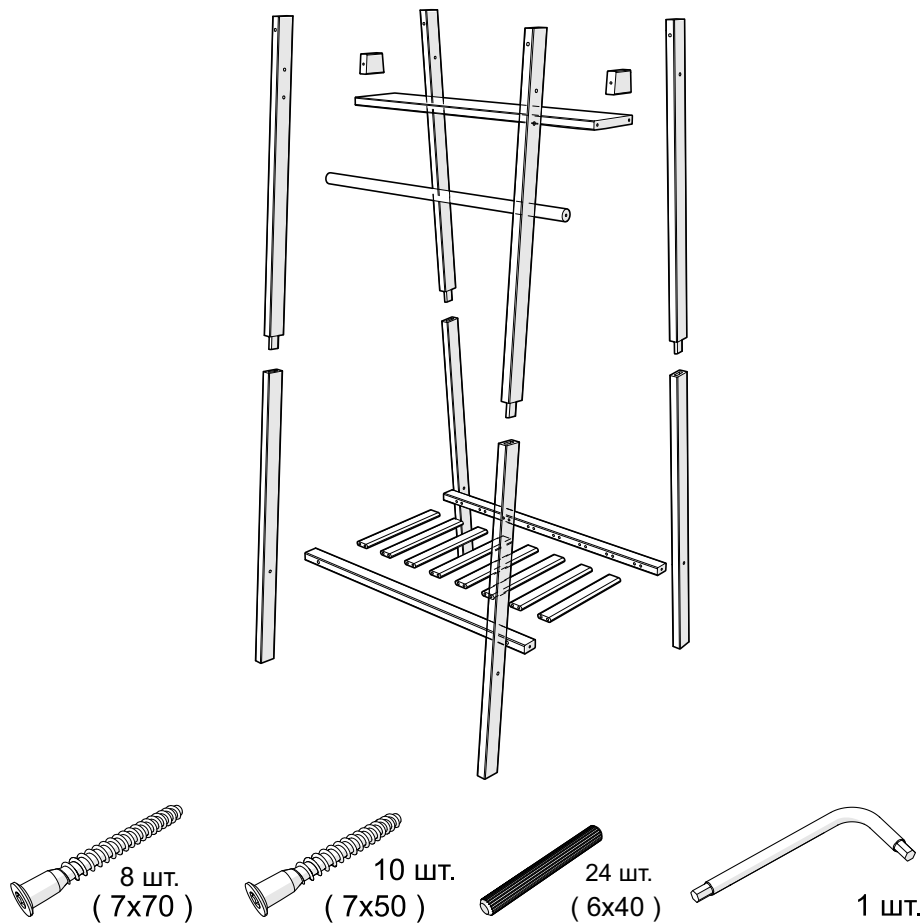

Обратите внимание! При правильной сборке верхние и нижние торцы нижних и верхних балок должны располагаться в одной плоскости.

